

# PENTAX™

Aparat cyfrowy

## Optio 30

Instrukcja obsługi

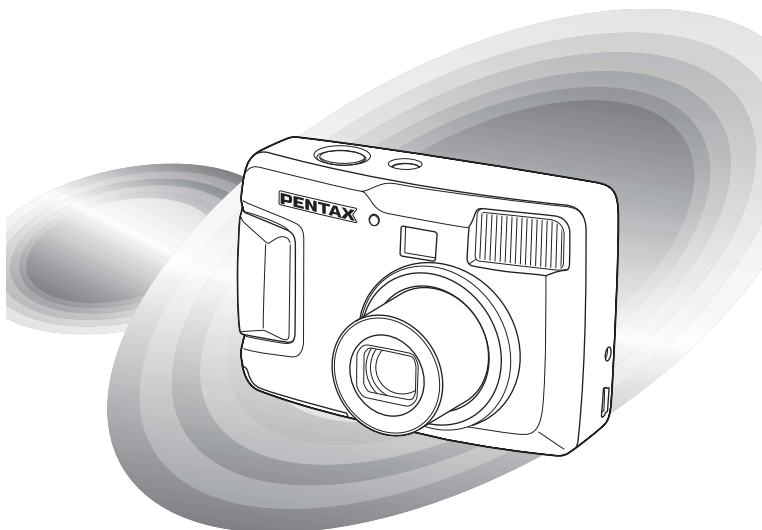

Aby zapewnić jak najlepsze działanie aparatu, prosimy o zapoznanie się z treścią niniejszej instrukcji obsługi przed użyciem aparatu.

Dziękujemy za nabycie aparatu cyfrowego PENTAX Optio 30.  
Prosimy o zapoznanie się z treścią niniejszej instrukcji w celu poznania wszystkich funkcji aparatu. Prosimy również o zachowanie tej instrukcji, ponieważ stanowi ona przydatne narzędzie ułatwiające wykorzystanie wszystkich możliwości aparatu.

#### **Prawa autorskie**

Zdjęcia wykonane przy pomocy Optio 30 do celów innych niż osobiste nie mogą być wykorzystywane bez zgody, co regulowane jest przepisami Ustawy o prawie autorskim. Proszę zwracać wielką uwagę na odnośne przepisy, ponieważ w niektórych przypadkach wprowadzone są ograniczenia również w kwestii zdjęć wykonywanych w celach osobistych podczas demonstracji, na terenach przedsiębiorstw przemysłowych lub jako eksponaty. Zdjęcia wykonane z zamiarem uzyskania praw autorskich również nie mogą być wykorzystywane niezgodnie z zakresem określonym w Ustawie o prawie autorskim.

#### **Znaki handlowe**

- Logo SD  jest znakiem handlowym.
- PENTAX jest znakiem handlowym PENTAX Corporation.
- Optio jest znakiem handlowym PENTAX Corporation.
- Wszystkie inne marki i nazwy produktów są znakami handlowymi i zarejestrowanymi znakami handlowymi właściwych przedsiębiorstw.
- Ten produkt wspiera PRINT Image Matching II.  
Połączenie PRINT Image Matching II z cyfrowym aparatem fotograficznym, drukarką i oprogramowaniem ułatwia tworzenie zdjęć zgodnie z intencjami.  
Copyright© 2001 Seiko Epson Corporation. Wszystkie prawa zastrzeżone.  
PRINT Image Matching jest znakiem handlowym Seiko Epson Corporation.
- "PictBridge" pozwala użytkownikowi połączyć aparat cyfrowy z drukarką z wykorzystaniem zunifikowanego standardu dla bezpośredniego drukowania zdjęć. Zdjęcia można drukować bezpośrednio z aparatu, wykonując kilka prostych czynności.

#### **Do użytkowników aparatu**

- Istnieje możliwość, że zapisane dane zostaną skasowane lub aparat będzie działał nieprawidłowo, jeżeli jest używany w pobliżu urządzeń wytwarzających silne pole magnetyczne lub elektromagnetyczne.
- Monitor ciekłokrystaliczny LCD został wyprodukowany z zastosowaniem najnowszej, wysoko precyzyjnej technologii. Poziom sprawnych pikseli wynosi 99,99% lub więcej, należy pamiętać o tym, że 0,01% pikseli może nie świecić lub może świecić, mimo że nie powinno. Zjawisko to nie ma żadnego wpływu na wykonywane zdjęcia.
- Ilustracje i zdjęcia wyświetlacza LCD w niniejszej instrukcji mogą się różnić od nabytego produktu.

## BEZPIECZNE KORZYSTANIE Z APARATU

Mimo że aparat został zaprojektowany tak, aby zapewnić bezpieczeństwo jego używania, należy zwrócić szczególną uwagę na ostrzeżenia oznaczone następującymi symbolami.



### Uwaga

Takie znaki odnoszą się do ostrzeżeń, których nieprzestrzeganie może być przyczyną poważnych problemów.



### Ostrzeżenie

Takie znaki odnoszą się do ostrzeżeń, których nieprzestrzeganie może być przyczyną mniejszych lub średnich problemów.



### Uwaga

- Nigdy nie próbuj samemu rozbierać aparatu lub wprowadzać w nim modyfikacji. Obwody elektroniczne znajdujące się w aparacie pracują pod wysokim napięciem, co grozi porażeniem prądem.
- Nigdy nie dotykaj wewnętrznych części aparatu widocznych po upadku lub z jakiegokolwiek innego powodu, ponieważ grozi to porażeniem prądem.
- Owijanie paska wokół szyi jest niebezpieczne. Należy zwracać uwagę, aby pasek nie owijał się dzieciom wokół szyi.
- Aby zapobiec ryzyku przypadkowego połknięcia, przechowywać karty pamięci SD z dala od małych dzieci. W przypadku połknięcia skontaktować się natychmiast z lekarzem.
- Używaj zasilacza o parametrach napięcia i natężenia dostosowanych do zasilania aparatu. Używanie innego zasilacza może stać się przyczyną pożaru lub porażenia prądem.
- Jeżeli z aparatu wydostaje się dym lub dziwny zapach, albo występują inne nieprawidłowe oznaki, przerwij natychmiast użytkowanie aparatu, wyjmij baterię lub odłącz zasilacz i skontaktuj się z najbliższym serwisem PENTAX. Kontynuowanie użycia aparatu może doprowadzić do pożaru lub porażenia prądem.
- Odłączaj zasilacz od gniazdka w czasie burzy. Zaniechanie tego zabezpieczenia może grozić pożarem lub porażeniem prądem.



### Ostrzeżenie

- Nigdy nie rozbieraj baterii, nie zwieraj jej styków, ani nie wrzucaj jej do ognia, ponieważ może eksplodować.
- Nie ładuj baterii innych niż akumulatory Ni-MH. Bateria może wybuchnąć lub zapalić się. Tylko baterie Ni-MH mogą być ładowane.
- Jeżeli elektrolit z baterii przedostanie się do oczu, nie trzyj ich. Przepłucz oczy czystą wodą i natychmiast skontaktuj się z lekarzem.
- Jeżeli elektrolit z baterii zetknie się ze skórą lub ubraniem, przepłucz je obficie wodą.

- Wyjmij baterię z aparatu, jak tylko nagrzej się lub zaczniesz dymić. Uważaj, aby się nie oparzyć przy jej wyjmowaniu.
- Niektóre elementy aparatu nagrzewają się w czasie użytkowania. Należy zwrócić uwagę na ten fakt ze względu na możliwość oparzeń, jeżeli elementy te będą przytrzymywane przez dłuższy czas.
- Nie kładź palców na lampie błyskowej w czasie wyładowania ze względu na ryzyko oparzenia.
- Nie należy wyładowywać lampy, jeśli dotyka ona ubrania, ponieważ może to spowodować jego odbarwienie.
- Jeśli ekran LCD zostanie uszkodzony, należy uważać na szklane fragmenty. Płynne kryształy nie powinny zetknąć się ze skórą, ani dostać do oczu lub ust.

## Zalecenia dotyczące posługiwania się aparatem

- Wybierając się w podróż zagraniczną, należy zabrać ze sobą kartę gwarancji międzynarodowej. Należy także zabrać informacje o światowej sieci serwisowej, jakie dołączono do pakietu. Informacje te mogą stać się przydatne w przypadku wystąpienia problemów za granicą.
- Jeśli aparat nie był używany przez dłuższy okres czasu lub jest przygotowywany do ważnej sesji zdjęciowej (ślub lub podróż), zaleca się przeprowadzenie przeglądu aparatu. PENTAX nie ponosi żadnej odpowiedzialności za wynikłe szkody (koszty poniesione w wyniku robienia zdjęć, utrata zysku w wyniku robienia zdjęć) spowodowane niesprawnym działaniem urządzenia.
- Obiektyw aparatu nie jest wymienny i nie może być zdejmowany.
- Do czyszczenia aparatu nie wolno używać rozpuszczalników malarskich, alkoholu ani benzenu.
- Należy unikać wystawiania aparatu na długotrwałe działanie wilgoci i bardzo wysokich temperatur, np. w samochodzie w upalny dzień.
- Nie przechowywać aparatu w szafach ze środkami owadobójczymi lub w pobliżu chemikaliów. W celu uniknięcia powstawania grzybów aparat należy wyjąć z etui i przechowywać w miejscu z dobrą cyrkulacją suchego powietrza.
- Nie używać aparatu, jeśli miałoby to wystawić go na działanie deszczu, wody lub jakiegokolwiek innego płynu, ponieważ nie jest on odporny na ich działanie. W przypadku zmożenia aparatu przez deszcz, rozlaną wodę lub inny płyn, należy go natychmiast wytrzeć suchą, miękką szmatką.
- Uważaj, aby nie wystawiać aparatu na silne wstrząsy, uderzenia lub ciśnienie. Przy transportowaniu aparatu za pomocą motocykla, samochodu, łodzi itp. należy go zabezpieczyć poduszką.
- Aparat jest przewidziany do pracy w zakresie temperatur od 0°C do 40°C (32°F do 104°F).
- Wyświetlacz ciekłokrystaliczny stanie się czarny w temperaturze około 60°C (140°F), kolor wyświetlacza powróci do normy po zmniejszeniu się temperatury.

- Czas reakcji wyświetlacza wydłuża się przy niskich temperaturach. Jest to związane z właściwościami ciekłych kryształów i nie jest usterką.
- Należy wykonywać okresowe przeglądy, co 1 do 2 lat, w celu zapewnienia wysokiej jakości działania aparatu.
- Jeżeli aparat jest wystawiany na gwałtowne zmiany temperatury, w jego wnętrzu i na obudowie może skraplać się para wodna. W takim przypadku należy aparat włożyć do opakowania lub torby plastikowej tak, aby zminimalizować różnice temperatur.
- Chronić aparat przed zanieczyszczeniami, kurzem, piaskiem, pyłami, wodą toksycznymi gazami, itp., ponieważ mogą one uszkodzić aparat. Jeżeli aparat zostanie zamoczony przez deszcz lub wodę, należy go wysuszyć.
- Patrz "Zalecenia przy używaniu kart pamięci SD" (str. 16), aby uzyskać informacje dotyczące kart pamięci SD.
- Nie naciskaj na wyświetlacz LCD. Może to spowodować pęknięcie lub nieprawidłowe działanie.
- Nie należy siadać, jeśli aparat znajduje się w tylnej kieszeni spodni, ponieważ może spowodować to uszkodzenie obudowy aparatu lub wyświetlacza LCD.
- Jeśli aparat jest używany ze statywem, należy uważać, aby nie dokręcić zbyt mocno śruby w gnieździe statywu w aparacie.

## Spis treści

BEZPIECZNE KORZYSTANIE Z APARATU .....	1
Zalecenia dotyczące posługiwania się aparatem .....	2
Spis treści .....	4
Opis treści instrukcji obsługi .....	7
Sprawdzanie zawartości opakowania .....	8
Nazwy elementów .....	9
Opis elementów sterowania .....	10
<b>Przygotowanie</b> .....	<b>11</b>
<b>Mocowanie paska</b> .....	<b>11</b>
<b>Zasilanie aparatu</b> .....	<b>12</b>
Instalowanie baterii .....	12
Używanie zasilacza (opcja) .....	14
<b>Instalacja/wyjęcie karty pamięci SD</b> .....	<b>15</b>
<b>Włączanie i wyłączenie aparatu</b> .....	<b>17</b>
Tryb odtwarzania .....	17
<b>Ustawienia początkowe</b> .....	<b>18</b>
Ustawienie języka interfejsu .....	18
Ustawianie daty i czasu .....	19
Ustawianie rozdzielczości i jakości .....	20
<b>Szybki start</b> .....	<b>22</b>
<b>Robienie zdjęć</b> .....	<b>22</b>
<b>Wyświetlanie zdjęć</b> .....	<b>24</b>
Odtwarzanie zdjęć .....	24
Wyświetlanie poprzedniego lub następnego zdjęcia .....	24
<b>Podstawowe funkcje</b> .....	<b>26</b>
<b>Używanie przycisków funkcji</b> .....	<b>26</b>
Tryb zdjęć .....	26
Tryb odtwarzania .....	27
<b>Ustawienia menu</b> .....	<b>28</b>
Wyświetlanie menu .....	28
Podstawowe operacje w menu SIMPLE .....	29
Lista menu SIMPLE .....	29
Podstawowe operacje w menu FULL .....	31
Lista menu FULL .....	33
<b>Robienie zdjęć</b> .....	<b>35</b>
<b>Ustawianie funkcji robienia zdjęć</b> .....	<b>35</b>
Zmiana trybu .....	35
Wyświetlanie danych ekspozycji w trybie robienia zdjęć .....	37
Wybór trybu ustawiania ostrości .....	38
Wybieranie trybu błysku .....	40

Wybieranie rozdzielczości .....	41
Wybieranie poziomu jakości .....	42
Dostosowanie balansu bieli do oświetlenia (White Balance).....	44
Zmiana pola automatyki ostrości (Focusing Area) .....	45
Ustawianie trybu pomiaru światła dla określenia ekspozycji (AE Metering) .....	46
Ustawienie czułości .....	47
Ustawianie ostrości zdjęcia .....	48
Ustawianie nasycenia koloru .....	49
Ustawienie kontrastu .....	50
<b>Robienie zdjęć.....</b>	<b>51</b>
Ustawienie funkcji (Program Mode).....	51
Dobieranie trybu zdjęć do fotografowanej sceny (Picture mode).....	52
Zdjęcia panoramiczne (Panorama Assist Mode).....	55
Używanie samowyzwalacza .....	57
Zdjęcia seryjne (Tryb zdjęć seryjnych/wielu zdjęć seryjnych) .....	58
Użycie funkcji zoom .....	59
Kompensacja ekspozycji.....	61
Nagrywanie filmów (Movie Picture Mode) .....	62
Zmiana rozdzielczości w czasie nagrywania filmu .....	64
Zmiana trybu koloru w czasie nagrywania filmu .....	66
Nagrywanie filmu w przyspieszonym tempie (Fast Fwd Movie) .....	68
<b>Zapamiętywanie ustawień (Memory).....</b>	<b>70</b>
Zapisywanie pozycji menu (Memory) .....	70
<b>Odtwarzanie i kasowanie .....</b>	<b>72</b>
<b>Odtwarzanie zdjęć.....</b>	<b>72</b>
Wyświetlanie zdjęć .....	72
Powiększanie obrazu na wyświetlaczu.....	72
Wyświetlanie danych ekspozycji w trybie odtwarzania.....	73
Wyświetlanie dziewięciu zdjęć.....	74
Odtwarzanie filmów .....	75
<b>Kopiowanie plików.....</b>	<b>76</b>
<b>Kasowanie zdjęć .....</b>	<b>78</b>
Kasowanie pojedynczych zdjęć .....	78
Kasowanie wszystkich zdjęć .....	79
Zabezpieczenia zdjęć przed skasowaniem (Protect) .....	80
<b>Ustawienia drukowania (DPOF).....</b>	<b>81</b>
Drukowanie pojedynczego zdjęcia .....	81
Drukowanie wszystkich zdjęć.....	83
<b>Bezpośrednie drukowanie z aparatu podłączonego do drukarki (PictBridge).....</b>	<b>84</b>
Podłączanie aparatu do drukarki .....	84
Drukowanie pojedynczego zdjęcia .....	85
Drukowanie wszystkich zdjęć.....	86
Drukowanie z użyciem ustawień wydruku (DPOF).....	86
Odłączanie aparatu od drukarki.....	87

## **Edycja i ustawienia 88**

---

<b>Edycja zdjęć .....</b>	<b>88</b>
Zmiana wielkości obrazu .....	88
Kadrowanie obrazów .....	90
Edytowanie zdjęć za pomocą filtrów cyfrowych .....	92
<b>Ustawienia aparatu .....</b>	<b>94</b>
Formatowanie karty pamięci SD lub wbudowanej pamięci .....	94
Zmiana formatu daty oraz daty i czasu .....	95
Zmiana języka interfejsu .....	95
Zmiana ekranu powitania i koloru tła .....	96
Czas do uśpienia .....	98
Ustawienie automatycznego wyłączenia .....	98
Zmiana trybu połączenia USB .....	99
Przywrócenie ustawień domyślnych (Reset) .....	99

## **Załącznik 100**

---

<b>Komunikaty .....</b>	<b>100</b>
<b>Problemy .....</b>	<b>102</b>
<b>Dane techniczne .....</b>	<b>104</b>
<b>Dodatkowe akcesoria .....</b>	<b>106</b>
<b>GWARANCJA .....</b>	<b>108</b>

## Opis treści instrukcji obsługi

Instrukcja obsługi zawiera następujące rozdziały.

### 1 Przygotowanie \_\_\_\_\_

Rozdział ten opisuje wszystkie czynności, jakie należy wykonać po zakupieniu aparatu i przed rozpoczęciem robienia zdjęć. Należy zapoznać się z treścią tego rozdziału i postępować zgodnie z instrukcjami.

1

### 2 Szybki start \_\_\_\_\_

W rozdziale opisano najprostszy sposób robienia zdjęć i ich wyświetlania. Skorzystaj z tego rozdziału, jeżeli chcesz od razu robić zdjęcia.

2

### 3 Podstawowe funkcje \_\_\_\_\_

Rozdział wyjaśnia podstawowe zasady obsługi, takie jak posługiwanie się przyciskami i sposób korzystania z menu. Więcej szczegółów można znaleźć w rozdziałach [Robienie zdjęć], [Wyświetlanie i kasowanie] oraz [Edycja i ustawienia].

3

### 4 Robienie zdjęć \_\_\_\_\_

Rozdział objaśnia różne sposoby robienia zdjęć i metody ustawienia poszczególnych funkcji, w tym obsługi wirtualnego pokrętki trybów do zmiany trybów zdjęciowych i doborania najlepszego trybu do fotografowanej sceny.

4

### 5 Odtwarzanie i kasowanie \_\_\_\_\_

Rozdział wyjaśnia sposób odtwarzania i kasowania zdjęć w aparacie.

5

### 6 Edycja i ustawienia \_\_\_\_\_

Rozdział opisuje sposób edycji zdjęć oraz metody ustawiania różnych funkcji aparatu.





6

### 7 Załącznik \_\_\_\_\_

Opisuje komunikaty wyświetlane na monitorze LCD i sposoby rozwiązywania problemów.

7

Symbole używane w niniejszej instrukcji obsługi zostały opisane poniżej.

	Wskazuje numer strony z wyjaśnieniem czynności.
	Wskazuje użyteczne informacje.
	Wskazuje zalecenia związane z obsługą aparatu.
	Ikony widoczne powyżej tytułów wskazują tryby robienia zdjęć, które mogą być używane wraz z daną funkcją. Przykłd 

Ustawianie ostrości zdjęcia

## Sprawdzanie zawartości opakowania

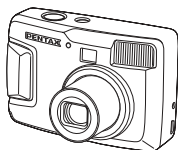

Aparat  
Optio 30

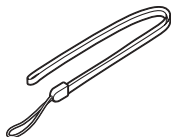

Pasek  
O-ST18 (\*)

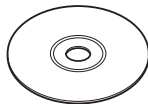

Oprogramowanie  
(CD-ROM) S-SW18

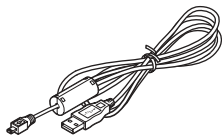

Kabel USB  
I-USB6 (\*)

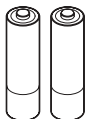

Baterie alkaliczne AA (2)



Instrukcja obsługi  
(ta książka)

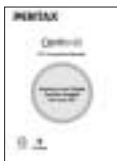

Instrukcja obsługi  
(Instrukcja podłączania  
do komputera)

### Elementy oznaczone (\*)

\* Elementy oznaczone (\*) są dostępne jako akcesoria opcjonalne.  
Inne akcesoria zostały podane w liście na stronie str. 106.

### \*Typy przewodu zasilania

D-CO2A Australia / D-CO2B Wielka Brytania / D-CO2E Europa /  
D-CO2H Hong Kong / D-CO2J Japonia / D-CO2K Korea /  
D-CO2U Ameryka Północna, Kanada

## Nazwy elementów

### Przód

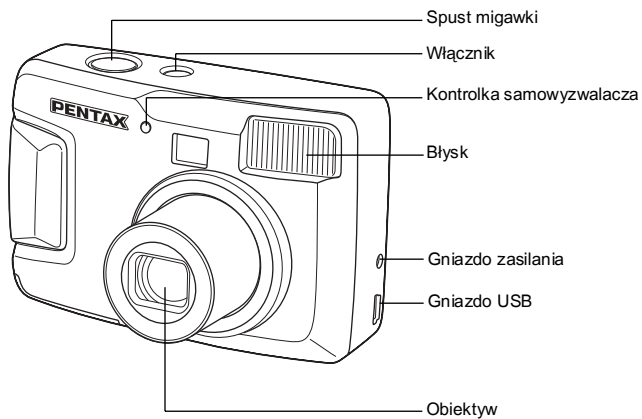

### Tył

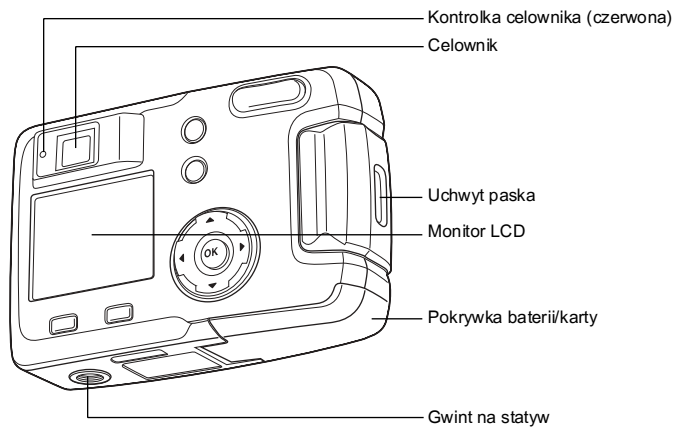

## Opis elementów sterowania

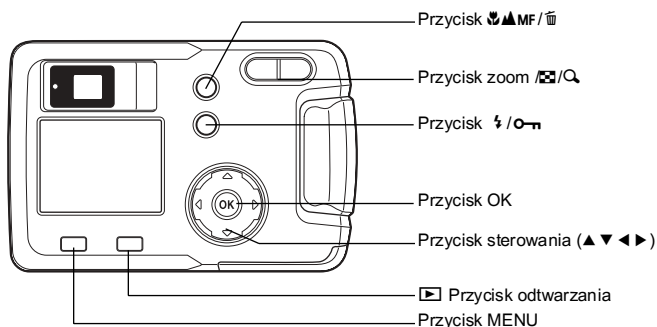

### Podpowiedzi

W czasie obsługiwanego aparatu na monitorze LCD pojawiają się podpowiedzi użycia przycisków. Przyciski są przedstawiane w następujący sposób.

Przycisk sterowania ( $\blacktriangle$ )	$\blacktriangle$	Przycisk zoom $\text{ZOOM}/Q$	
Przycisk sterowania ( $\blacktriangledown$ )	$\blacktriangledown$	dla cyfrowego zoomu	$Q$
Przycisk sterowania ( $\blacktriangleleft$ )	$\blacktriangleleft$	dla kadrowania	$Q$
Przycisk sterowania ( $\blacktriangleright$ )	$\blacktriangleright$	Przycisk $\text{MF}$	$\text{MF}$
Przycisk MENU	$\text{MENU}$	Przycisk $\text{O-M}$	$\text{O-M}$
$\text{▶}$ Przycisk odtwarzania	$\text{▶}$	Przycisk OK	$\text{OK}$

## Przygotowanie Mocowanie paska

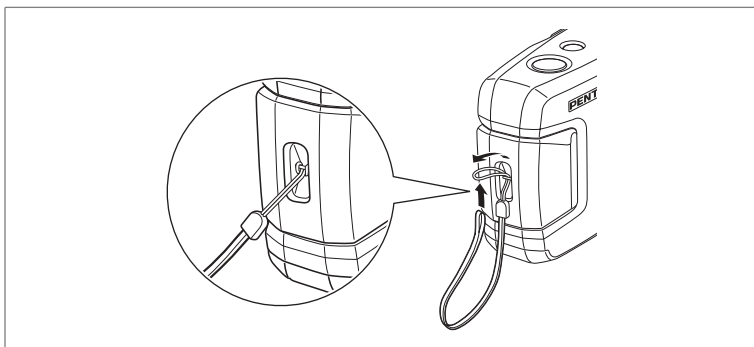

Przełóż końcówkę paska przez oczko uchwyty, a następnie drugi koniec przez pętlę.

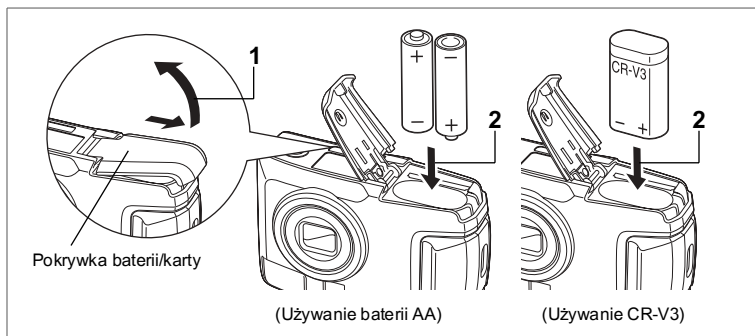

## Instalowanie baterii

Zainstaluj baterie w aparacie. Użyj jednej baterii CR-V3 lub dwóch litowych baterii, baterii Ni-MH lub baterii alkalicznych AA

- 1 Przesuń zatrzask pokrywki zasobnika baterii/karty w kierunku wskazywanym przez strzałkę i zdejmij pokrywkę.**
- 2 Włóż baterie zgodnie z nadrukiem ⊕ ⊖ w zasobniku baterii.**
- 3 Zamknij pokrywkę baterii/karty i pchnij poziomo aż do zamknięcia.**



Kiedy używasz aparatu przez długi okres czasu, użyj zasilacza D-AC5 (opcja) (str.14).



- Baterie CR-V3, litowe baterie AA i alkaliczne baterie AA nie nadają się do ładowania.
- Nie należy otwierać pokrywki zasobnika baterii/karty, jak również wyjmować baterii, kiedy aparat jest włączony.
- Jeżeli nie zamierzasz używać aparatu przez dłuższy czas, wyjmij baterie. W przeciwnym przypadku może nastąpić wyciek elektrolitu.
- Jeśli ustawienia danych i czasu zostaną skasowane, kiedy po długim czasie włożysz nowe baterie, należy wykonać procedurę "Ustawianie daty i czasu" (str.19).
- Włóż prawidłowo baterie. Baterie włożone odwrotnie mogą być przyczyną niepoprawnego działania aparatu.

## Liczba zdjęć i czas odtwarzania (temperatura 25°C, nowe baterie)

- Zdjęcia (przy 50% zdjęć z błyskiem)

	Pojemność zdjęć
CR-V3	Okolo 600
Baterie Ni-MH	Okolo 420
Baterie alkaliczne AA	Okolo 140

- Odtwarzanie

	Czas odtwarzania
CR-V3	Okolo 520 min.
Baterie Ni-MH	Okolo 340 min.
Baterie alkaliczne AA	Okolo 240 min.

- Dane zostały opracowane zgodnie ze standardami pomiarowymi PENTAX. Wyniki mogą się zmieniać w zależności od panujących warunków i trybu robienia zdjęć.



- Wydajność baterii może tymczasowo ulec obniżeniu na skutek obniżenia temperatury otoczenia. Kiedy aparat jest użytkowany w niskich temperaturach, należy chronić go przed zimnem przez umieszczenie w pokrowcu zabezpieczającym przed zimnem lub pod ubraniem. Obniżona wydajność baterii powraca do normy po umieszczeniu ich w temperaturze pokojowej.
- Ze względu na charakterystykę alkalicznych baterii AA, wydajność aparatu może tymczasowo ulec obniżeniu na skutek obniżenia temperatury otoczenia. Zalecane jest użycie innych baterii (takich jak CR-V3), kiedy aparat pracuje w niskiej temperaturze.
- Kiedy podczas podróży robisz zdjęcia w chłodnym klimacie lub kiedy zamierzasz zrobić dużo zdjęć, pamiętaj o zabraniu dodatkowych baterii.
- Czas pracy baterii można wydłużyć maksymalnie poprzez wyłączenie monitora LCD i użycie celownika do robienia zdjęć.

## Wskaźnik poziomu naładowania baterii

Wskaźnik na monitorze LCD umożliwia sprawdzenie stanu naładowania baterii.

	(świeci się na zielono)	: Wystarczająca moc baterii.
	↓	
	(świeci się na zielono)	: Moc baterii słabnie.
	↓	
	(świeci się na żółto)	: Bateria prawie wyczerpana.
	↓	
	(świeci się na czerwono)	: Bateria wyczerpała się.
	↓	
[Battery depleted] Bateria wyczerpała się		: Po wyświetleniu tego komunikatu aparat wyłącza się.

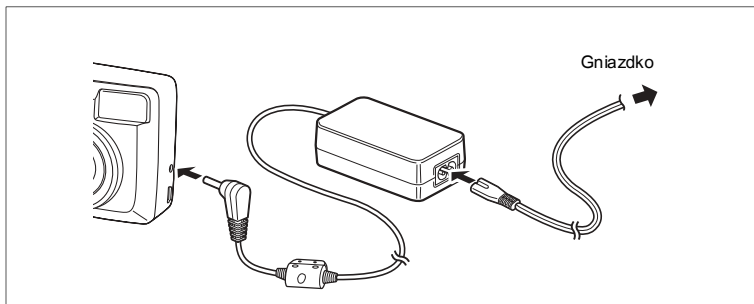

### Używanie zasilacza (opcja)

Jeżeli zamierzasz używać monitora LCD przez długi czas lub podłączyć aparat do komputera użycie zasilacza D-AC5 (opcja) jest zalecane.

- 1 Podłącz zasilacz do gniazda zasilania w aparacie.**
- 2 Podłącz przewód zasilania do zasilacza.**
- 3 Podłącz przewód zasilania do gniazodka.**

#### Caution



- Przed podłączeniem lub odłączeniem zasilacza upewnij się, że aparat jest wyłączony.
- Należy sprawdzić połączenia pomiędzy aparatem, zasilaczem, wtyczką zasilacza i gniazdkiem. Jeśli przewód zasilania zostanie odłączony podczas nagrywania danych na karcie pamięci SD, dane te mogą zostać utracone.
- Przed użyciem zasilacza D-AC5 należy zapoznać się z jego instrukcją obsługi.
- Nie jest możliwe ładowanie baterii Ni-MH w aparacie poprzez podłączenie zasilacza. Do ładowania takich baterii służy ładowarka.

## Instalacja/wyjęcie karty pamięci SD

1

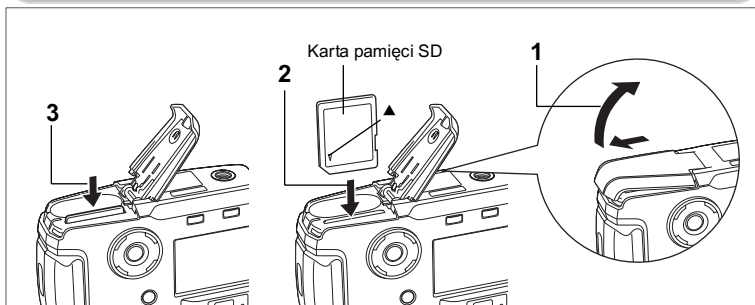
Przygotowanie



Aparat obsługuje karty pamięci SD. Wykonane zdjęcia są zapisywane na karcie pamięci SD, jeżeli karta jest włożona (ikona  na monitorze LCD) lub we wbudowanej pamięci, jeżeli karta nie jest włożona (ikona  na monitorze LCD). Upewnij się, że aparat jest wyłączony przed włożeniem lub wyjęciem karty pamięci SD.

- 1 Przesuń zatrzask pokrywki zasobnika baterii/karty w kierunku wskazywanym przez strzałkę i zdejmij pokrywkę.**
- 2 Włóż kartę pamięci SD etykietą (strona z symbolem ) skierowaną w stronę monitora LCD i popchnij kartę aż do zatrzzaśnięcia.**
- 3 Zamknij pokrywkę baterii/karty i pchnij poziomo aż do zamknięcia.**  
Aby wyjąć kartę, wysuń ją, naciskając w kierunku wskazanym strzałką i wyciągnij.

## Tworzenie kopii zapasowych

W niektórych rzadkich sytuacjach dane przechowywane w pamięci wbudowanej mogą ulec uszkodzeniu. Aby je zabezpieczyć, zalecamy skopiowanie ważnych danych na komputer lub przechowywanie ich na innych nośnikach niż pamięć wbudowana.

## Zalecenia przy używaniu kart pamięci SD

- Upewnij się, że aparat jest wyłączony przed otwarciem pokrywy baterii/karty.
- Karta pamięci SD ma przełącznik blokady zapisu. Przesunięcie blokady do położenia [Lock] uniemożliwia zapisywanie i kasowanie danych, jak również formatowanie karty, co pozwala zabezpieczyć wszystkie zapisane dane.
- Przed zakupem kart pamięci SD należy odwiedzić witrynę internetową firmy PENTAX i sprawdzić ich zgodność z posiadanym aparatem. Informacje na temat zgodności kart można uzyskać także w najbliższym serwisie firmy PENTAX.
- Nie należy formatować karty pamięci SD na komputerze lub innym urządzeniu niż aparat. Karta musi być sformatowana w aparacie.
- Karta pamięci SD może być gorąca, jeżeli zostanie wyjęta z aparatu natychmiast po jego użyciu. Należy zachować ostrożność.
- Nie wyjmuj karty ani nie wyłączaj aparatu w czasie zapisywania danych lub odtwarzania zdjęć z karty pamięci SD, albo gdy aparat jest podłączony do komputera za pomocą kabla USB. Może to spowodować utratę danych lub uszkodzenie karty.
- Karty pamięci SD nie należy zginać bądź poddawać silnym wstrząsoms. Nie wolno jej również wystawiać na działanie wody i wysokiej temperatury.
- Nowa karta lub karta używana w innym aparacie musi zostać sformatowana przed użyciem. Patrz "Formatowanie karty pamięci SD lub wbudowanej pamięci" (str.94), aby uzyskać więcej informacji na temat formatowania karty.
- Nie wyjmuj karty pamięci SD w czasie formatowania. Karta może ulec uszkodzeniu.
- Dane zachowane na karcie pamięci SD mogą zostać skasowane w następujących sytuacjach. PENTAX nie ponosi odpowiedzialności za skasowanie danych.
  - (1) Kiedy użytkownik korzysta z karty pamięci SD w niewłaściwy sposób.
  - (2) Kiedy karta pamięci SD zostanie pozostawiana w miejscu, w którym będzie wystawiona na działanie wyładowań elektrostatycznych lub zakłóceń elektrycznych.
  - (3) Kiedy karta nie jest używana przez długi okres czasu.
  - (4) Kiedy karta, zasilacz albo bateria zostanie wyjęta podczas zapisywania lub odczytu danych na karcie pamięci SD.
- Karta pamięci SD ma ograniczony czas działania. Przechowywane dane mogą stać się nieczytelne po długim czasie nieużywania. Należy okresowo tworzyć kopie zapasowe ważnych danych na komputerze.
- Należy unikać używania lub przechowywania karty w pobliżu miejsc narażonych na wyładowania elektrostatyczne lub zakłócenia elektroniczne.
- Nie należy używać lub przechowywać karty w miejscach narażonych na zmiany temperatury, skraplanie lub nasłonecznionych.

Przełącznik  
za zabezpieczenia  
przed zapisem

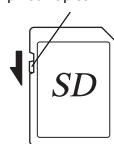

# Włączanie i wyłączanie aparatu

1

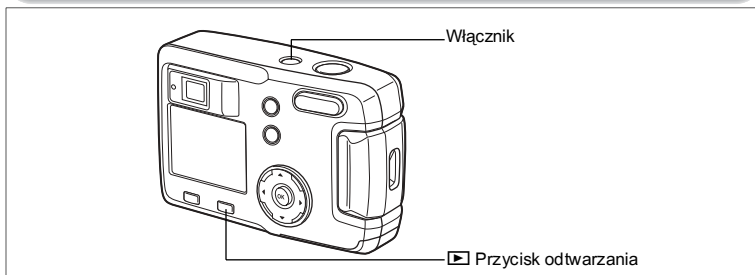

Przygotowanie



## 1 Naciśnij przycisk włącznika.

Po włączeniu obiektyw lekko wysuwa się i otwiera się pokrywka obiektywu. Naciśnij ponownie przycisk włącznika, aby wyłączyć aparat.

### Funkcja sprawdzania karty

Kiedy aparat jest włączony i używana jest wbudowana pamięć, symbol  pojawia się na monitorze LCD. Jeśli używana jest karta pamięci SD, na monitorze LCD widoczny jest symbol . Jeśli przełącznik ochrony zapisu karty pamięci SD ustawiono w pozycji LOCK, pojawia się symbol , a zapisywanie zdjęć nie jest możliwe.



### Tryb odtwarzania

Naciśnij włącznik, przytrzymując przycisk odtwarzania , aby włączyć tylko tryb odtwarzania.

- Włączenie aparatu w trybie odtwarzania powoduje pozostawienie wsuniętego obiektywu.
- Aby przejść z trybu tylko odtwarzania do trybu robienia zdjęć, naciśnij włącznik dwa razy, co spowoduje wyłączenie aparatu i ponowne włączenie go.

Wyświetlanie zdjęć  str.72

# Ustawienia początkowe

1

Przygotowanie

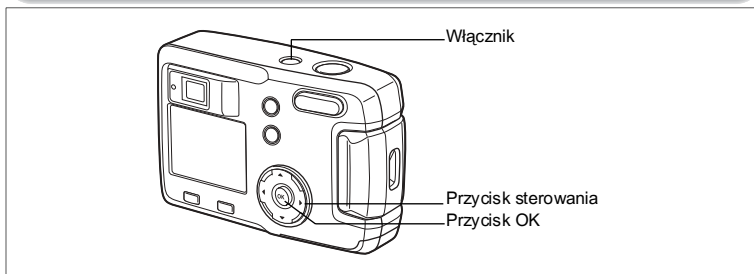

Jeżeli po włączeniu aparatu wyświetla się ekran ustawień początkowych, postępuj zgodnie z poniższą procedurą, aby ustawić język interfejsu oraz bieżącą datę i czas. Jeżeli w prawym dolnym rogu monitora LCD nie jest wyświetlana bieżąca data i czas, postępuj zgodnie z instrukcjami "Zmiana formatu daty oraz daty i czasu" (str.95), aby ustawić poprawną datę i czas.

Ustawienia początkowe nie są potrzebne, jeśli powyższe ekrany nie są wyświetlane.

## Ustawienie języka interfejsu

Możesz wybrać język, w jakim będą wyświetlane menu, komunikaty o błędach itd. Dostępne języki: angielski, francuski, niemiecki, hiszpański, włoski, rosyjski, chiński i japoński.

- 1 Włącz aparat.**
- 2 Użyj przycisku sterowania (◀▶), aby wybrać język interfejsu.**  
Domyślnym ustawieniem jest język angielski.
- 3 Naciśnij przycisk OK.**

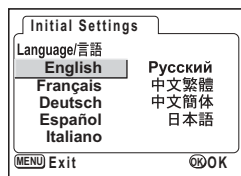

Możesz zmienić ustawienie po jego zatwierdzeniu. Patrz "Zmiana języka interfejsu" (str.95).

## Ustawianie daty i czasu

Ustawienie aktualnej daty i czasu oraz formatu wyświetlania.

- 1 **Naciśnij przycisk sterowania (▲▼), aby wybrać format wyświetlania daty i czasu.**

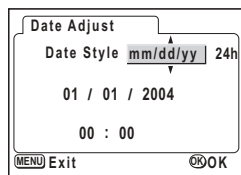

- 2 **Naciśnij przycisk sterowania (▶).**  
▲ i ▼ pojawi się powyżej i poniżej "24h".

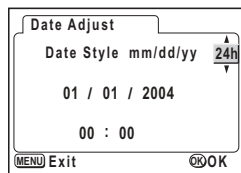

- 3 **Naciśnij przycisk sterowania (▲▼) aby wybrać ustawienie 24h (format 24-godziny) lub 12h (format 12-godziny).**

- 4 **Naciśnij przycisk sterowania (▶).**  
▲ i ▼ pojawi się powyżej i poniżej miesiąca.

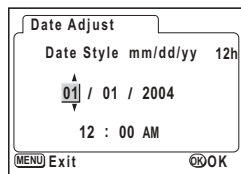

- 5 **Użyj przycisku sterowania (▲▼), aby zmienić miesiąc**

- 6 **Naciśnij przycisk sterowania (▶).**  
▲ i ▼ pojawi się powyżej i poniżej dnia.

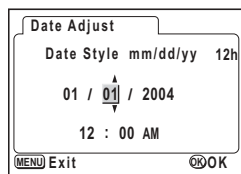

## 7 Użyj przycisku sterowania (▲▼), aby zmienić dzień i naciśnij ponownie przycisk sterowania (▶).

▲ i ▼ pojawi się powyżej i poniżej roku.

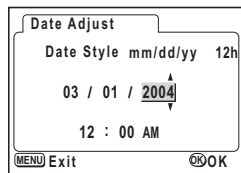

## 8 Powtórz krok 7, aby zmienić [year] [hour] i [minutes] (rok, godziny i minuty).

## 9 Naciśnij przycisk OK.

Aparat jest gotowy do robienia zdjęć. Kiedy ustawisz datę i czas używając przycisku menu, powrócisz do ekranu menu. Naciśnij przycisk OK jeszcze raz.

### Caution

- Po dokonaniu ustawień i naciśnięciu przycisku OK w celu ustawienia daty i czasu zegar aparatu zresetuje się i ustawi na 00 sekund.
- Możesz przerwać ustawienia na ekranie ustawień początkowych i przejść do trybu zdjęć poprzez naciśnięcie przycisku MENU. Jeżeli to zrobisz, ekran ustawień początkowych zostanie wyświetlony ponownie, kiedy następnym razem włączysz aparat.
- Możesz zmienić ustawienie po jego zatwierdzeniu. Patrz "Zmiana formatu daty oraz daty i czasu" (str.95).

## Ustawianie rozdzielczości i jakości

Możesz ustawić wielkość i jakość zdjęcia w zależności od planowanego sposobu jego użycia.

Ustawienie wysokiej rozdzielczości i poziomu jakości (wskazywanego przez liczbę gwiazdek) pozwoli na zapisywanie i drukowanie ostrzejszych zdjęć.

Do tego celu użyj menu [📷 Rec. Mode].

Patrz "Podstawowe operacje w menu FULL" (str.31), "Wybieranie rozdzielczości" (str.41) i "Wybieranie poziomu jakości" (str.42), aby uzyskać informacje na temat procedury ustawiania.

## ● Wybieranie rozdzielczości i przeznaczenia zdjęć

2048×1536	Drukowanie na papierze A4
1600×1200	Drukowanie na papierze A5
1024×768	Drukowanie na kartach pocztowych
640×480	Załączanie do wiadomości e-mail lub tworzenie witryn internetowych

Domyślnym ustawieniem jest [2048×1536].

## ● Wybieranie poziomu jakości i przeznaczenia zdjęć

★★★	Najlepsza	Najniższy współczynnik kompresji. Przeznaczony dla zdjęć do wydruku.
★★	Lepsza	Standardowy współczynnik kompresji. Przeznaczony dla zdjęć oglądanych na ekranie komputera.
★	Dobra	Najwyższy współczynnik kompresji. Przeznaczony dla zdjęć załączanych do e-maili lub tworzenia witryn internetowych.

Domyślnym ustawieniem jest [★★★].

## ● Orientacyjna liczba zdjęć, rozdzielczość i poziom jakości

Jakość \ Rozdzielczość	Najlepsza ★★★	Lepsza ★★	Dobra ★	Filmy (320×240)	Filmy (160×120)
2048×1536	7	13	19	42 sek	155 sek
1600×1200	12	20	28		
1024×768	25	46	58		
640×480	54	84	103		

- Tabela podaje liczbę zdjęć dla wbudowanej pamięci (16 MB).
- Dane z tabeli są oparte na standardach pomiarowych firmy PENTAX i mogą zmieniać się w zależności od fotografowanego obiektu, warunków, trybu robienia zdjęć, karty pamięci SD itd.

## Ustawienia w menu SIMPLE

Ten aparat ma dwa typy menu: menu SIMPLE, które pozwala na ustawienie często używanych funkcji, oraz menu FULL, w którym dostępne są wszystkie funkcje aparatu. W menu SIMPLE można ustawić rozdzielczość i poziom jakości wraz z jakością zdjęcia.

Podstawowe funkcje w menu SIMPLE  str.29

## Robienie zdjęć

2

Szybki start

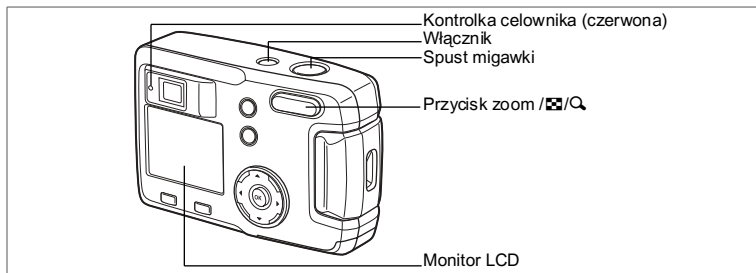

Najprostsza procedura robienia zdjęć:

Lampa włącza się automatycznie w zależności od warunków oświetlenia.

### 1 Naciśnij przycisk włącznika.

Aparat włącza się.

### 2 Sprawdź obiekt i informacje o ekspozycji na monitorze LCD.

Ramka ostrości w środku monitora LCD wskazuje strefę automatycznego ustawiania ostrości.

Możesz zmienić wielkość obiektu używając przycisku zoom.

▲ : Obiekt się powiększa.

▲▲▲ : Obiekt się pomniejsza.



Ramka ostrości

Możesz sprawdzić wielkość obiektu patrząc przez celownik.

### 3 Naciśnij spust migawki do połowy.

Ramka ostrości na monitorze LCD zapali się na zielono, kiedy aparat ustawi ostrość.

### 4 Naciśnij spust migawki.

Obraz będzie wyświetlany na monitorze LCD przez 1,5 sekundy (natychmiastowy podgląd) i zostanie zapisany na karcie pamięci SD lub we wbudowanej pamięci. (Kontrolka celownika miga powoli w czasie zapisu obrazu.)

## Używanie spustu migawki

Spust migawki działa dwustopniowo w sposób opisany poniżej.

### • Naciśnięcie do połowy

Kiedy spust migawki jest lekko naciśnięty (do połowy), ostrość, ekspozycja i balans bieli zostają zablokowane. Monitor LCD i kontrolka celownika wyświetlają następujące informacje.

### 1. Ramka automatyki ostrości

Jeżeli obiekt jest ostry, ramka zapala się na zielono. Jeżeli obiekt jest nieostry, ramka pali się na czerwono.

### 2. Kontrolka celownika

Kontrolka celownika (czerwona) zapala się, kiedy ładowanie lampy błyskowej zostaje zakończone.

Kontrolka celownika miga podczas ładowania lampy błyskowej.

Nie jest możliwe zrobienie zdjęcia w czasie ładowania lampy lub zapisywania zdjęcia w aparacie.

### • Naciśnięcie do końca

Zdjęcie zostaje zrobione.

[Problemy z ostrością]

Aparat może nie ustawić ostrości w poniższych warunkach. Ustaw ostrość na obiekcie znajdującym się w tej samej odległości, co fotografowany obiekt (naciśnij spust migawki do połowy), a następnie ustaw kompozycję zdjęcia i naciśnij spust migawki do końca.

- Obiekty, które nie zapewniają kontrastu, takie jak niebieskie niebo lub biały mur
- Ciemne miejsca i obiekty, a także warunki uniemożliwiające odbijanie światła
- Obiekty z drobnymi wzorkami
- Szybko poruszające się obiekty
- Kiedy obiekt na pierwszym planie i obiekt w tle znajdują się na tym samym zdjęciu
- Odbijające się światło lub bardzo silnie oświetlenie z tyłu (jasne tło)

## Natychmiastowy podgląd

Natychmiastowy podgląd jest domyślnie ustawiony na 1,5 sekundy. W tym czasie możesz skasować zdjęcie, naciskając przycisk  (menu [Delete] zostaje wyświetlone) i wybierając [Delete], a następnie naciskając przycisk OK.

### Wyświetlanie zdjęć

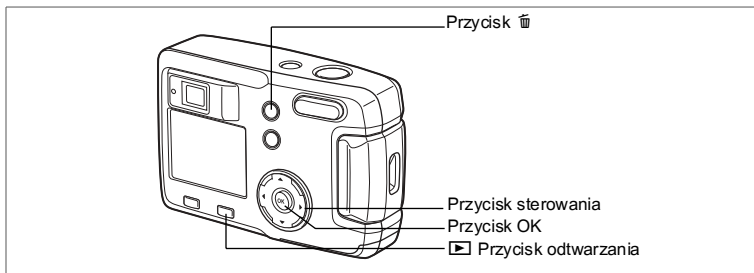

2

Szybki start

### Odtwarzanie zdjęć

Możesz wyświetlić ostatnie zrobione zdjęcie.

- 1 **Naciśnij przycisk odtwarzania po zrobieniu zdjęcia.**

Zrobione zdjęcie zostanie wyświetlone na monitorze LCD.



### Wyświetlanie poprzedniego lub następnego zdjęcia

Zdjęcia można wyświetlać po jednym, przechodząc do następnego lub poprzedniego.

- 1 **Naciśnij przycisk odtwarzania po zrobieniu zdjęcia.**  
Na monitorze LCD zostanie wyświetlone jedno zdjęcie.
- 2 **Naciśnij przycisk sterowania ( ).**





wyświetla poprzednie zdjęcie.







wyświetla następne zdjęcie.

## Usuwanie wyświetlanego zdjęcia

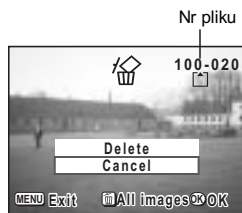
W tym czasie możesz skasować zdjęcie przez naciśnięcie przycisku  (menu [Delete] zostanie wyświetlone.); naciśnij przycisk sterowania () , aby wybrać [Delete], a następnie naciśnij przycisk OK.

Naciśnij spust migawki do połowy lub do końca, aby powrócić do trybu robienia zdjęć.



- Kiedy pojawi się ekran wyświetlania, najpierw zostanie wyświetlone zdjęcie z największym numerem w nazwie pliku.
- Możesz powiększyć zdjęcie wyświetlane na monitorze LCD, naciskając  /  na przycisku zoom  / .
- W przypadku filmu zostanie wyświetlona pierwsza klatka.
- Jeżeli nie ma zapisanych zdjęć, wyświetlany jest komunikat [No image].

Powiększanie obrazu na wyświetlaczu  str.72

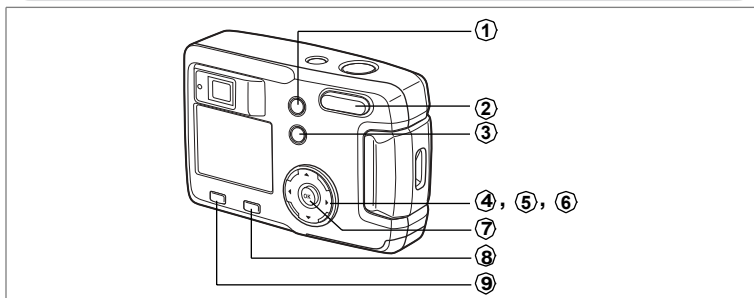



Przyciski aparatu mają różne funkcje w zależności od wybranego trybu pracy.

### Tryb zdjęć

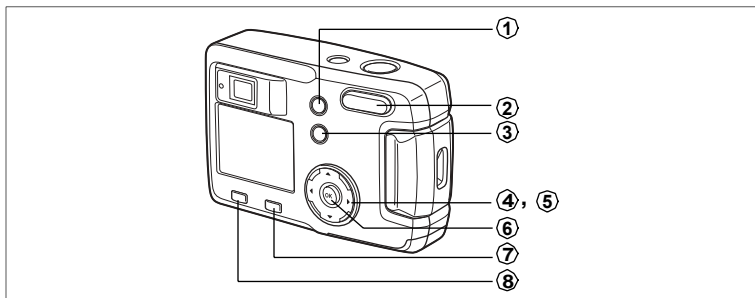
- ① **Przycisk MF**  
Zmienia tryb zdjęć w następujący sposób.  
Tryb makro (☞str.38), tryb wymuszenia ostrości na nieskończoność, (☞str.38),  
Tryb ręcznego ustawiania ostrości (☞str.38)
- ② **Przycisk zoom**  
Zmienia wielkość obiektu na monitorze LCD lub w celowniku. (☞str.59)
- ③ **Przycisk**   
Zmienia tryb błysku. (☞str.40)
- ④ **Przycisk sterowania (◀▶)**  
Zmiana kompensacji. (☞str.61)
- ⑤ **Przycisk sterowania (▲)**  
Wybiera tryb seryjny lub tryb samowyzwalacza. (☞str.58, 57)
- ⑥ **Przycisk sterowania (▼)**  
Wyświetla wirtualne pokrętło i zmienia tryb robienia zdjęć. (☞str.35)
- ⑦ **(Przycisk OK)**  
Potwierdza wybór pozycji menu.
- ⑧  **Przycisk odtwarzania**  
Przełącza w tryb odtwarzania. (☞str.35)
- ⑨ **Przycisk menu**  
Wyświetla menu SIMPLE lub menu [ Rec.Mode]. (☞str.33)



## Tryb odtwarzania

- ① **Przycisk **  
Skasowanie zdjęcia. (☞str.78)
- ② **Przycisk zoom /  / **  
Naciśnij  w standardowym trybie odtwarzania, aby zmienić wielkość obrazu wyświetlanego na monitorze LCD. (☞str.72)  
Naciśnij  w standardowym trybie odtwarzania, aby wyświetlić dziewięć zdjęć za jednym razem. (☞str.74)
- ③ **Przycisk **  
Ochrona zdjęcia przed skasowaniem. (☞str.80)
- ④ **Przycisk sterowania (   )**  
Wyświetlanie poprzedniego lub następnego zdjęcia. (☞str.24)
- ⑤ **Przycisk sterowania (  )**  
Wyświetla ustawienia DPOF. (☞str.81)
- ⑥ **Przycisk OK**  
Zapisuje funkcję wybraną w menu. (☞str.29, 31)  
Po naciśnięciu w podglądzie zoom [Zoom Display] lub w trybie dziewięciu zdjęć [Nine Image Display] powoduje przejście do standardowego trybu odtwarzania. (☞str.72, 74)
- ⑦ ** Przycisk odtwarzania**  
Przełącza do trybu zdjęć.
- ⑧ **Przycisk menu**  
Wyświetla menu SIMPLE lub menu [  Playback ]. (☞str.29, 33)

# Ustawienia menu

Kiedy naciśniesz przycisk menu, menu zostaną wyświetlone na monitorze LCD. Możesz ustawiać funkcje, zapisywać wartości i zmieniać ustawienia aparatu. Ten aparat ma dwa typy menu: menu SIMPLE, które pozwala na ustawienie często używanych funkcji, oraz menu FULL, w którym dostępne są wszystkie funkcje aparatu.

## Wyświetlanie menu

### 1 Naciśnij przycisk menu w trybie robienia zdjęć lub odtwarzania.

Domyślnie wyświetlane jest menu SIMPLE.

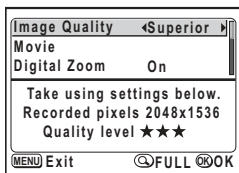

Menu SIMPLE

### 2 Naciśnij przycisk zoom/ [ZOOM] / Q.

Wyświetlone zostanie menu FULL.

Naciśnij ponownie przycisk zoom/ [ZOOM] / Q, aby wyświetlić menu SIMPLE.

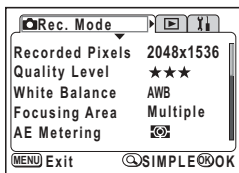

Menu FULL



Ustawienia pozostają zapisane nawet wtedy, gdy aparat zostanie wyłączony. Jeśli aparat zostanie wyłączony podczas wyświetlania menu FULL, to samo menu zostanie wywołane po kolejnym włączeniu aparatu.



Przełączenie z menu FULL do menu SIMPLE spowoduje zresetowanie do początkowych wartości wszystkich ustawień, które nie są dostępne w menu SIMPLE.

## Podstawowe operacje w menu SIMPLE

Na ekranie menu SIMPLE dostępne są tylko najczęściej używane menu. To samo menu jest wyświetlane w trybie robienia zdjęć i w trybie odtwarzania.

### 1 Użyj przycisku sterowania (▲▼), aby wybrać pozycję.

Użyj przycisku sterowania (▲▼), aby przesunąć ramkę w górę lub w dół. Opis pozycji w ramce jest wyświetlany na dole ekranu.

### 2 Użyj przycisku sterowania (◀▶), aby zmienić ustawienie.

### 3 Jeżeli wyświetlany jest ekran wyboru, użyj przycisku sterowania (▶), aby przejść do ekranu wyboru.

Kiedy zakończysz wprowadzanie zmian, naciśnij przycisk OK., aby powrócić do menu.

### 4 Naciśnij przycisk OK.

Ustawienia zostaną zapisane, a wyświetlacz powróci do trybu zdjęć lub wyświetlania.



- Jeżeli naciśniesz dowolny przycisk z wyjątkiem przycisku OK i opuścisz ekran menu, żadne zmiany ustawień nie zostaną zapisane.
- Jednak nawet w przypadku, gdy naciśnięto przycisk OK i opuszczono menu, wyłączenie aparatu w niewłaściwy sposób (na przykład poprzez wyjęcie baterii, kiedy aparat jest włączony) może sprawić, że dokonane zmiany w ustawieniach nie zostaną zapisane.

## Lista menu SIMPLE

Pozycja	Opis	Informacja
Image Quality	Ustawianie rozdzielczości i jakości zdjęć	str.42
Movie	Ustawianie rozdzielczości filmu, trybu koloru oraz liczby klatek na sekundę (fps) dla opcji Fast Fwd Movie.	str.64 - 68
Digital Zoom	Ustawianie zoomu cyfrowego	str.60
Digital Filter	Opcje filtrowania zapisanego zdjęcia	str.92
Format	Formatowanie karty pamięci SD lub wbudowanej pamięci	str.94
Date Adjust	Ustawianie daty i czasu	str.95
Language/言語	Zmiana języka, w jakim są wyświetlane menu i komunikaty	str.95
Screen Setting	Ustawianie ekranu powitania i koloru tła	str.96
USB Connection	Ustawianie trybu połączenia USB	str.99

## Przykład użycia menu SIMPLE

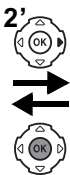
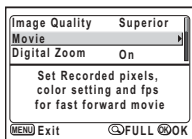
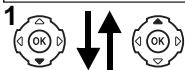
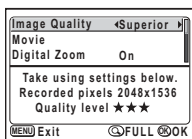

Ekran wyboru

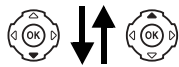
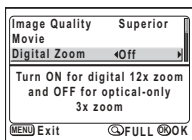
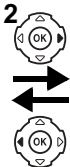
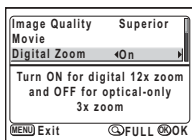
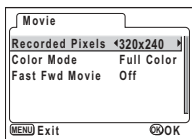

Następny ekran

3

Podstawowe funkcje

## Podstawowe operacje w menu FULL

Na ekranie menu FULL wyświetlane są wszystkie dostępne menu, a mianowicie [📷 Rec.Mode], [▶ Playback] i [⚙️ Set-up].

### 1 Użyj przycisku sterowania (◀▶), aby wybrać menu.

Kiedy ramka znajduje się na zakładce menu, użyj przycisku sterowania (◀▶), aby zmienić menu.

### 2 Użyj przycisku sterowania (▲▼), aby wybrać pozycję.

Użyj przycisku sterowania (▲▼), aby przesunąć ramkę w górę lub w dół.

### 3 Użyj przycisku sterowania (◀▶), aby zmienić ustawienie.

**Jeżeli wyświetlany jest ekran wyboru, użyj przycisku sterowania (▶), aby przejść do ekranu wyboru.**

Kiedy zakończysz wprowadzanie zmian, naciśnij przycisk OK, aby powrócić do menu.

### 4 Naciśnij przycisk OK.

Ustawienia zostaną zapisane, a wyświetlacz powróci do trybu zdjęć lub wyświetlania.



- Jeżeli naciśniesz dowolny przycisk z wyjątkiem przycisku OK i opuścisz ekran menu, żadne zmiany ustawień nie zostaną zapisane.
- Jednak nawet w przypadku, gdy naciśnięto przycisk OK i opuszczono menu, wyłączenie aparatu w niewłaściwy sposób (na przykład poprzez wyjęcie baterii, kiedy aparat jest włączony) może sprawić, że dokonane zmiany w ustawieniach nie zostaną zapisane.

## Przykład użycia menu FULL

(Kiedy przycisk menu zostaje naciśnięty w trybie robienia zdjęć)

Menu [Rec. Mode]

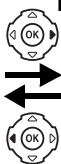
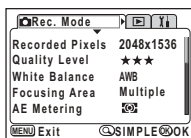

1 Menu [Playback]



1 Menu [Set-up]

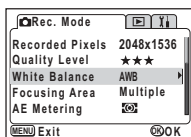
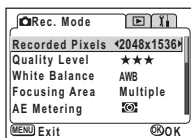
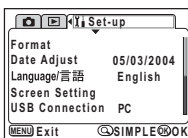

3' Ekran wyboru

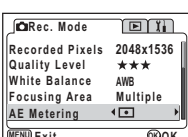
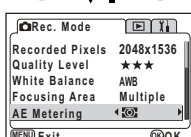
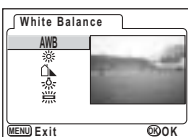
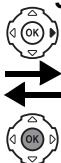

Następny ekran



- Jeżeli naciśniesz spust migawki do połowy, aparat przełączy się do trybu robienia zdjęć, a żadne zmiany w ustawieniach nie zostaną zapisane.
- Wywołanie menu w trybie robienia zdjęć spowoduje wyświetlenie menu [Rec.Mode]. Z kolei wywołanie menu w trybie odtwarzania umożliwi wyświetlenie menu [Playback].

## Lista menu FULL

### Menu [📷 Rec.Mode]

Pozycja	Opis	Domyślne ustawienie			Informacja
Recorded Pixels	Ustawianie rozdzielczości.	2048×1536	Tak	320×240	str.41, 64
Quality Level	Ustawianie współczynnika kompensacji zdjęcia.	★★★	Tak	Nie	str.42
White Balance	Ustawianie balansu bieli w zależności od oświetlenia.	AWB (Auto)	Tak	Tak	str.44
Focusing Area	Zmiana pola ustawiania ostrości.	Wielokrotne	Tak	Nie	str.45
AE Metering	Ustawienie sposobu pomiaru światła podczas ekspozycji.	Wielosementowy	Tak	Tak	str.46
Sensitivity	Ustawianie czułości.	Auto	Tak	Nie	str.47
Movie	Ustawianie rozdzielczości filmu, trybu koloru oraz liczby klatek na sekundę (fps) dla opcji Fast Fwd Movie.	—	Nie	Tak	str.64 - 68
Digital Zoom	Ustawianie zoomu cyfrowego.	On włączony	Tak	Tak	str.60
Memory	Zapamiętanie ustawień funkcji, kiedy aparat jest wyłączony.	—	Tak	Tak	str.70
Sharpness	Ustawianie poziomu ostrości.	Normalna	Tak	Nie	str.48
Saturation	Ustawianie poziomu nasycenia.	Normalna	Tak	Nie	str.49
Contrast	Ustawianie poziomu kontrastu.	Normalna	Tak	Nie	str.50



Dla pozycji "Nie", można zmienić ustawienie na ekranie menu, aczkolwiek zmiany te nie zostaną zastosowane podczas pracy aparatu.

### Menu [▶ Playback]

Pozycja	Opis	Informacja
Resize	Zmiana rozmiaru obrazów.	str.88
Trimming	Kadrowanie obrazów.	str.90
Copy Image	Kopiowanie plików między wbudowaną pamięcią i kartą SD.	str.76
Digital Filter	Opcje filtrowania zapisanego zdjęcia.	str.92



## Menu [i Set-up]

Pozycja	Opis	Informacja
Format	Formatowanie karty pamięci SD lub wbudowanej pamięci.	str.94
Date Adjust	Zmiana początkowych ustawień daty i czasu.	str.95
Language/ 言語	Zmiana języka, w jakim są wyświetlane menu i komunikaty.	str.95
Screen Setting	Ustawianie ekranu powitania i koloru tła.	str.96
USB Connection	Ustawianie trybu połączenia USB.	str.99
Sleep Timeout	Ustawianie funkcji oszczędzania energii.	str.98
Auto Power Off	Automatyczne wyłączanie zasilania.	str.98
Reset	Przywrócenie ustawień domyślnych aparatu.	str.99

## Zmiana trybu













Tryb zdjęć służy do robienia zdjęć, a tryb odtwarzania do wyświetlania zdjęć lub ich kasowania.

## Przełączanie między trybem zdjęć i trybem odtwarzania

- Aby przejść z trybu robienia zdjęć w tryb odtwarzania, naciśnij  przycisk odtwarzania.
- Aby przejść z trybu odtwarzania w tryb robienia zdjęć, naciśnij  przycisk odtwarzania albo spust migawki do połowy lub do końca.

## Wybieranie trybu zdjęć

Wyświetlił przycisk wirtualny, za pomocą którego wybierany jest tryb robienia zdjęć. Istnieje 12 trybów do wyboru.

	Tryb programowy	Aparat automatycznie ustawia czas migawki i przysłonę w czasie robienia zdjęć.	str.51
	Tryb zdjęć	Tryb pejzażu	Umożliwia robienia zdjęć pejzaży z jasnymi kolorami.
		Tryb zdjęć nocnych	Umożliwia fotografowanie w nocy.
		Portret nocny	Umożliwia robienie portretów w nocnych warunkach.
		Tryb portretowy	Umożliwia robienie zdjęć z efektem przestrzennym poprzez uwydatnienie osoby.
		Tryb Surfing i Śnieg	Umożliwia robienie zdjęć w jasnych miejscach, takich jak plaża lub góry pokryte śniegiem.
		Tryb kwiatów	Umożliwia robienia zdjęć kwiatów w jasnych kolorach.
		Tryb grupowy	Umożliwia robienie zdjęć grupowych z uchwyceniem ła.
		Tryb żywności	Umożliwia robienie atrakcyjnych zdjęć przygotowanej żywności, które pobudzą twój apetyt.
		Tryb zwierząt	Umożliwia zrobienie zdjęcia zwierzęcia z zachowaniem pięknego koloru sierści.
	Tryb filmu	Umożliwia nagrywanie filmów.	str.62
	Tryb zdjęć panoramicznych	Pozwala na robienie ujęć, które zostaną wykorzystane do utworzenia zdjęć panoramicznych za pomocą dołączonego oprogramowania.	str.55

**1 Naciśnij przycisk sterowania (▼) w trybie zdjęć.**

Wirtualny przycisk pojawia się.

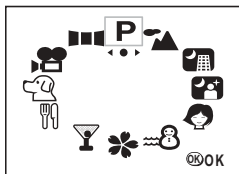

**2 Użyj przycisku sterowania (◀▶), aby wybrać tryb.**

Ikona zostanie zaznaczona kwadratową ramką.

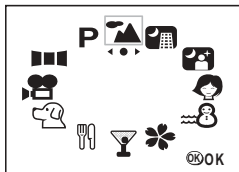

**3 Naciśnij przycisk OK.**

Zostaje wyświetlona ikona wybranego trybu zdjęć. Aparat jest gotowy do robienia zdjęć.



## Wyświetlanie danych ekspozycji w trybie robienia zdjęć

W czasie robienia zdjęć możesz wyświetlać informacje na monitorze LCD. Następujące tryby wyświetlania można zmienić, naciskając kolejno przycisk OK.

### Normalny ekran

Informacje o ekspozycji są wyświetlane po włączeniu aparatu.

- |                             |                          |
|-----------------------------|--------------------------|
| 1 Tryb błysku               | 2 Tryb robienia zdjęć    |
| 3 Tryb ustawiania ostrości  | 4 Tryb zdjęć             |
| 5 Ramka ostrości            | 6 Karta/Wbudowana pamięć |
| 7 Liczba zdjęć do zapisania |                          |
| 8 Wskaźnik baterii          | 9 Data i czas            |

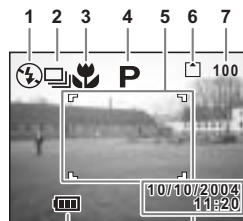

### Ekran wykresu

Wyświetlany jest wykres rozkładu jasności zdjęcia.

Oś pozioma wskazuje jasność (ciemniej z lewej i jaśniej z prawej), a oś pionowa wskazuje liczbę pikseli.

- |                |             |
|----------------|-------------|
| 1 Czas migawki | 2 Przysłona |
| 3 Wykres       |             |

Informacje o numerach 1 i 2 są wyświetlane po naciśnięciu spustu migawki do połowy.



### Ekran bez żadnych informacji

Informacje dotyczące ekspozycji nie są wyświetlane.

Ramka ostrości jest wyświetlana w trybie automatyki ostrości.

Ustawienia są wyświetlane na kilka sekund w czasie zmiany.



### Monitor LCD wyłączony

Monitor LCD jest wyłączony.



Normalny ekran

4

Robienie zdjęć



Wyświetlacz nie może być wyłączony w i ■■■.

Zapisanie trybu wyświetlania str.70

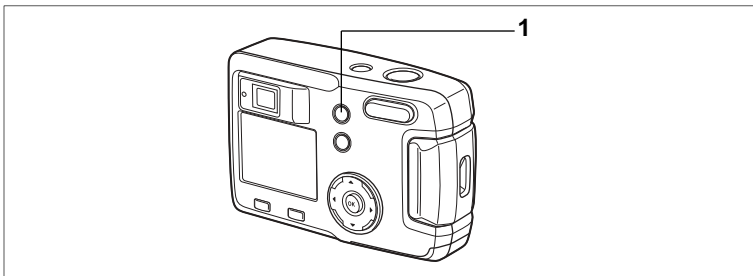

## Wybór trybu ustawiania ostrości

### Tryb ustawiania ostrości

(Brak ikony)	Tryb automatyki ostrości	Aparat ustawia ostrość na obiekt znajdujący się w polu ustawiania ostrości po naciśnięciu spustu migawki do połowy. Użyj tego trybu, kiedy odległość do obiektu wynosi ponad 50 cm (20 cali).
📷	Tryb makro	Tego trybu używa się, kiedy odległość do obiektu wynosi około 2 cm — 60 cm (0,8 cala -24 cali). Aparat ustawia ostrość na obiekt znajdujący się w polu ustawiania ostrości po naciśnięciu spustu migawki do połowy.
▲	Blokada ostrości na nieskończoność	Tryb jest używany do fotografowania odległych obiektów.
MF	Tryb ręcznego ustawiania ostrości	Ustaw ostrość ręcznie za pomocą przycisku sterowania (▲▼).

#### 1 Naciśnij przycisk 📷▲MF w trybie zdjęć.

Tryb ustawiania ostrości zmienia się po każdym naciśnięciu przycisku, a wybrane ustawienie jest wyświetlane na monitorze LCD.

Aparat jest gotowy do robienia zdjęć z wybranym trybem ustawiania ostrości.



- Domyślnym ustawieniem trybu ostrości jest [Autofocus mode].
- W trybie filmu (☞ str.62) dostępny jest tylko tryb automatycznej ostrości.
- Jeżeli używasz lampy błyskowej w trybie makro, obraz może być prześwietlony lub zaciemnienia mogą pojawić się prawym dolnym rogu.
- W trybie makro obiektów jest na stałe ustawiony w pozycji Wide.



Jeżeli robisz zdjęcie patrząc przez celownik przy ustawionym trybie makro, pole widoczne w celowniku może różnić się od uzyskanego na zdjęciu. Sprawdź zdjęcie na monitorze LCD.

## Ręczne ustawianie ostrości

Kiedy tryb jest ustawiony na **MF**, naciśnij przycisk sterowania (▲▼) aby powiększyć środek zdjęcia na cały ekran monitora LCD.

Użyj przycisku sterowania do ustawienia ostrości, obserwując zdjęcie na monitorze. Bieżące ustawienie ostrości jest wyświetlane po lewej stronie monitora LCD.



Daleki obiekt



Bliski obiekt

Po ustawieniu ostrości naciśnij dowolny przycisk oprócz przycisku sterowania (▲▼), lub zdejmij palec z przycisku sterowania. Ekran powróci do normalnego wyświetlania po około pięciu sekundach.



Kiedy chcesz szybko ustawić ostrość, przytrzymaj przycisk sterowania (▲▼).

Zachowanie trybu ostrości  str.70

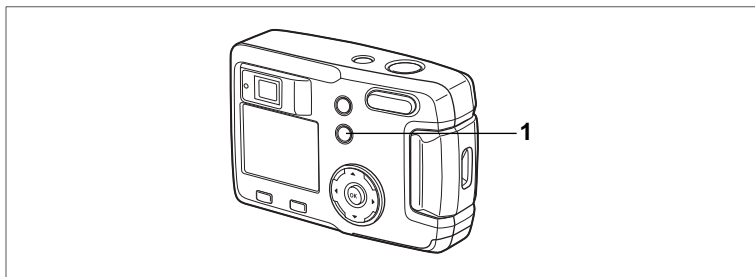

## Wybieranie trybu błysku

(Brak ikony)	Automatyka błysku	Błysk następuje automatycznie w zależności od oświetlenia.
☹	Błysk wyłączony	Błysk nie nastąpi niezależnie od jasności.
⚡	Błysk włączony	Błysk następuje niezależnie od warunków oświetlenia.
⊕A	Automatyka błysku + Redukcja efektu czerwonych oczu	Ten tryb umożliwia zredukowanie zjawiska powstawania czerwonych oczu spowodowanego odbijaniem się światła błyskowego od oczu fotografowanych osób. Błysk następuje automatycznie.
⊕⚡	Błysk włączony + Redukcja efektu czerwonych oczu	Ten tryb umożliwia zredukowanie zjawiska powstawania czerwonych oczu spowodowanego odbijaniem się światła błyskowego od oczu fotografowanych osób. Błysk następuje niezależnie od warunków oświetlenia.



- Błysk jest wyłączony, kiedy tryb zdjęć jest ustawiony na film, tryb zdjęć seryjnych lub wielu zdjęć seryjnych, a także kiedy tryb ostrości jest ustawiony na pejzaż.
- W trybie automatycznym z redukcją czerwonych oczu lub przy włączonym błysku z redukcją efektu czerwonych oczu, błysk wyzwala się przed zrobieniem zdjęcia w celu wymuszenia zwężenia źrenic, a następnie wykonuje błysk główny.

### 1 Naciśnij przycisk ⚡ w trybie zdjęć.

Tryb błysku zmienia się przy każdym naciśnięciu przycisku, a wybrane ustawienie jest wyświetlane w postaci ikony na monitorze LCD.

Aparat jest gotowy do zrobienia zdjęcia w trybie z błyskiem.

Zachowanie trybu błysku Str. 70

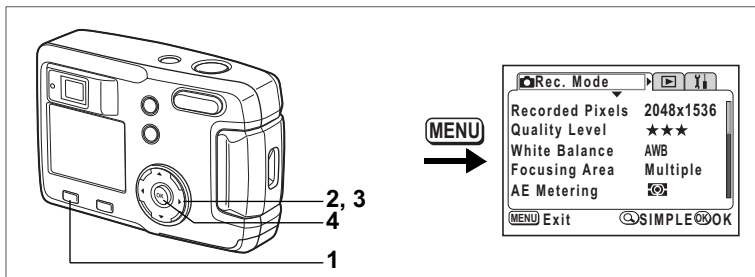

## Wybieranie rozdzielczości

Możesz wybrać rozdzielczość [2048×1536], [1600×1200], [1024×768] lub [640×480].

Im więcej pikseli, tym większy rozmiar zdjęcia i pliku.

Na wielkość pliku zdjęcia wpływa również wybrane ustawienie poziomu jakości.

2048×1536	Drukowanie na papierze A4
1600×1200	Drukowanie na papierze A5
1024×768	Drukowanie na kartach pocztowych
640×480	Załączanie do wiadomości e-mail lub tworzenie witryn internetowych

### 1 Naciśnij przycisk MENU w trybie zdjęć.

Zostanie wyświetlone menu [ Rec. Mode].

Naciśnij przycisk zoom//Q, jeśli zostało wyświetlone menu SIMPLE. (☞str.28)

### 2 Użyj przycisku sterowania (▲▼), aby wybrać [Recorded Pixels].

### 3 Użyj przycisku sterowania (◀▶), aby zmienić rozdzielczość.

### 4 Naciśnij przycisk OK.

Aparat jest gotowy do zrobienia zdjęcia.

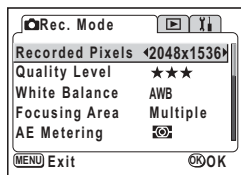

- W trybie filmu można wybrać rozdzielczość, 320×240 pikseli lub 160×120 pikseli. (☞str.62)
- Jeżeli wybierzesz duży rozmiar, zdjęcie może wyglądać inaczej po wydrukowaniu.
- Rozdzielczość i jakość zdjęcia są ustawiane w trybie SIMPLE poprzez opcję Image Quality. (☞str.42)

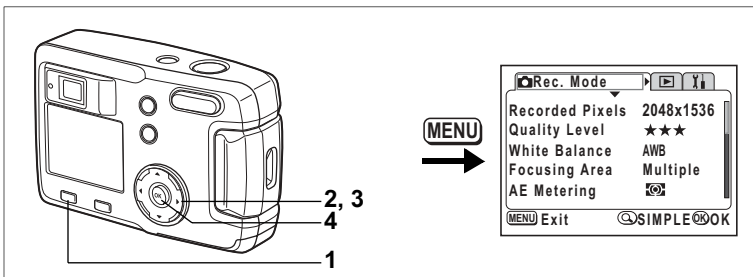

## Wybieranie poziomu jakości

Możesz wybrać współczynnik kompresji obrazu.

Im więcej gwiazdek tym jakość jest lepsza, a rozmiar pliku większy.

Ustawienie rozdzielczości zmienia również wielkość zdjęcia.

★★★	Najlepsza	Najniższy współczynnik kompresji. Przeznaczony dla zdjęć do wydruku.
★★	Lepsza	Standardowy współczynnik kompresji. Przeznaczony dla zdjęć oglądanych na ekranie komputera.
★	Dobra	Najwyższy współczynnik kompresji. Przeznaczony dla zdjęć załączanych do e-maili lub tworzenia witryn internetowych.

### 1 Naciśnij przycisk MENU w trybie zdjęć.

Zostanie wyświetlone menu [Rec. Mode].

Naciśnij przycisk zoom/ [Z]/ [Q], jeśli zostało wyświetlone menu SIMPLE. (str.28)

### 2 Użyj przycisku sterowania (▲▼), aby wybrać [Quality Level].

### 3 Naciśnij przycisk sterowania (◀▶), aby zmienić poziom jakości.

### 4 Naciśnij przycisk OK.

Aparat jest gotowy do zrobienia zdjęcia.

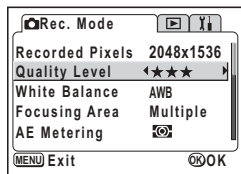

## Ustawienia w menu SIMPLE

Rozdzielczość i jakość zdjęcia są ustawiane w trybie SIMPLE poprzez opcję Image Quality. Dostępne są cztery następujące ustawienia jakości.

Image Quality	Recorded Pixels	Quality Level
Superior (najlepsza)	2048×1536	★★★
Super (super)	1600×1200	★★
Normalna	1024×768	★★
Economy (ograniczona)	640×480	★★

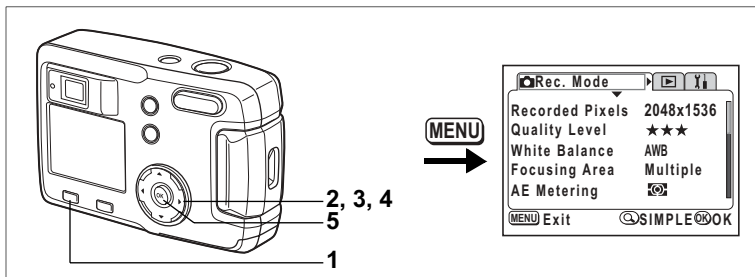

## Dostosowanie balansu bieli do oświetlenia (White Balance)

Możesz robić zdjęcia z naturalnymi barwami, ustawiając odpowiedni balans bieli do warunków oświetlenia.

AWB	Auto	Aparat automatycznie ustawia balans bieli.
	Światło dzienne	Użyj tego trybu przy zdjęciach w plenerze i świetle słonecznym.
	Cień	Użyj tego trybu przy zdjęciach w plenerze w cieniu.
	Światło sztuczne	Użyj tego trybu przy zdjęciach przy świetle sztucznym.
	Światło fluorescencyjne	Użyj tego trybu przy świetle fluorescencyjnym.

- Naciśnij przycisk MENU w trybie zdjęć.**  
Zostanie wyświetlone menu [ Rec. Mode ].  
Naciśnij przycisk zoom/ / , jeśli zostało wyświetlone menu SIMPLE. (☞ str.28)
- Użyj przycisku sterowania (▲▼), aby wybrać [White Balance].**
- Naciśnij przycisk sterowania (▶).**  
Zostaje wyświetlony ekran ustawień balansu bieli.
- Użyj przycisku sterowania (▲▼), aby zmienić ustawienie.**
- Naciśnij przycisk OK dwa razy.**  
Aparat jest gotowy do zrobienia zdjęcia.

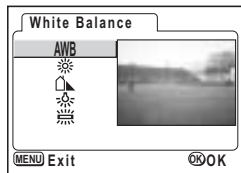

Zachowanie balansu bieli ☞ str.70

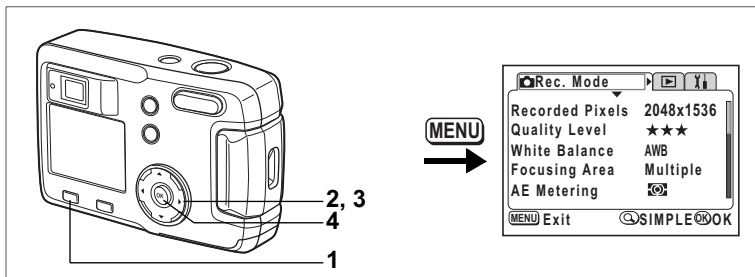

## Zmiana pola automatyki ostrości (Focusing Area)

W trybie automatycznym można zmienić pole ustawiania ostrości.

Wielokrotne	Normalny zakres
Punktowy	Pole automatyki ostrości zmniejsza się.

- Naciśnij przycisk MENU w trybie zdjęć.**  
Zostanie wyświetlone menu [📷 Rec. Mode].  
Naciśnij przycisk zoom/📷/Q, jeśli zostało wyświetlone menu SIMPLE. (☞ str.28)
- Użyj przycisku sterowania (▲▼), aby wybrać [Focusing Area].**
- Użyj przycisku sterowania (◀▶), aby zmienić ustawienie.**
- Naciśnij przycisk OK.**  
Aparat jest gotowy do zrobienia zdjęcia.

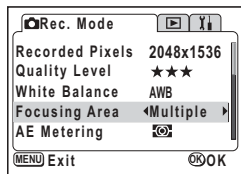

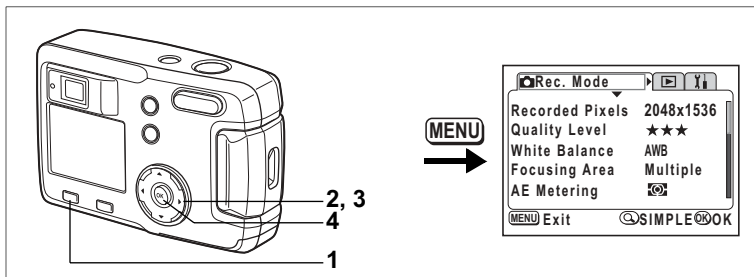

## Ustawianie trybu pomiaru światła dla określenia ekspozycji (AE Metering)

Możesz wybrać, która część kadru ma być wykorzystana do pomiaru światła i ekspozycji.

	Wielosegmentowy	Pomiar odbywa się w całym polu widzenia.
	Centralno-ważony	Pomiar odbywa się z uwypukleniem środkowej części pola widzenia.
	Punktowy	Pomiar odbywa się punktowo w środku pola widzenia.

### 1 Naciśnij przycisk MENU w trybie zdjęć.

Zostanie wyświetlone menu [ Rec. Mode ].

Naciśnij przycisk zoom/ / , jeśli zostało wyświetlone menu SIMPLE. (↔ str.28)

### 2 Użyj przycisku sterowania (▲▼), aby wybrać [AE Metering].

### 3 Użyj przycisku sterowania (◀▶), aby zmienić tryb pomiaru światła.

### 4 Naciśnij przycisk OK.

Aparat jest gotowy do zrobienia zdjęcia.

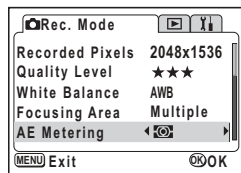

Zachowanie pomiaru ekspozycji ↔ str.70

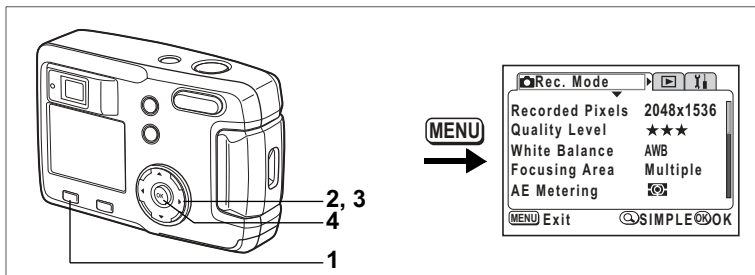

## Ustawienie czułości

Możesz ustawić czułość odpowiednio do jasności i warunków otoczenia.

Auto	Aparat ustawia czułość automatycznie.
50	• Im niższa czułość, tym ostrzejszy jest obraz. Czas migawki wydłuża się przy słabym oświetleniu.
100	• Im wyższa czułość, tym krótszy jest czas migawki przy słabym oświetleniu, co zapobiega drganiom aparatu, ale obraz jest ziarnisty.
200	
400	

- Naciśnij przycisk MENU w trybie zdjęć.**  
Zostanie wyświetlone menu [📷 Rec. Mode].  
Naciśnij przycisk zoom/📷/Q, jeśli zostało wyświetlone menu SIMPLE. (☞ str.28)
- Użyj przycisku sterowania (▲▼), aby wybrać [Sensitivity].**
- Użyj przycisku sterowania (◀▶), aby wybrać czułość.**
- Naciśnij przycisk OK.**  
Aparat jest gotowy do zrobienia zdjęcia.

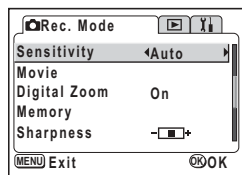

Tylko ustawienia AUTO na 50, 100 i 200 są dostępne.

Zachowanie czułości ☞ Str.70

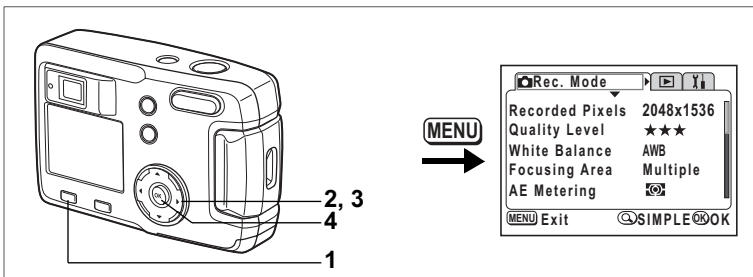

## Ustawianie ostrości zdjęcia

Możesz wybrać, czy zdjęcie ma być ostre lub zmiękczone.

- 1 **Naciśnij przycisk MENU w trybie zdjęć.**  
Zostanie wyświetlone menu [📷 Rec. Mode].  
Naciśnij przycisk zoom/📷/Q, jeśli zostało wyświetlone menu SIMPLE. (☞str.28)
- 2 **Użyj przycisku sterowania (▲▼), aby wybrać [Sharpness].**
- 3 **Użyj przycisku sterowania (◀▶), aby zmienić ustawienie z [Normal] na [Hard] lub [Soft].**
- 4 **Naciśnij przycisk OK.**  
Aparat jest gotowy do zrobienia zdjęcia.

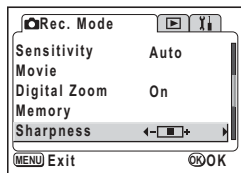

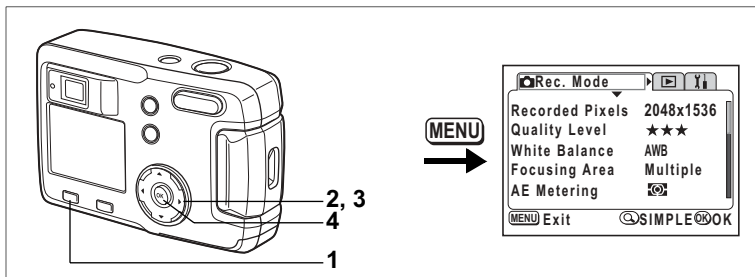

## Ustawianie nasycenia koloru

Możesz ustawić poziom nasycenia kolorów.

- 1 **Naciśnij przycisk MENU w trybie zdjęć.**  
Zostanie wyświetlone menu [📷 Rec. Mode].  
Naciśnij przycisk zoom/📷/Q, jeśli zostało wyświetlone menu SIMPLE. (→ str.28)
- 2 **Użyj przycisku sterowania (▲▼), aby wybrać [Saturation].**
- 3 **Użyj przycisku sterowania (◀▶), aby zmienić ustawienie z [Normal] na [High] lub [Low].**
- 4 **Naciśnij przycisk OK.**  
Aparat jest gotowy do zrobienia zdjęcia.

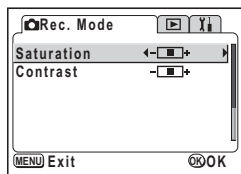

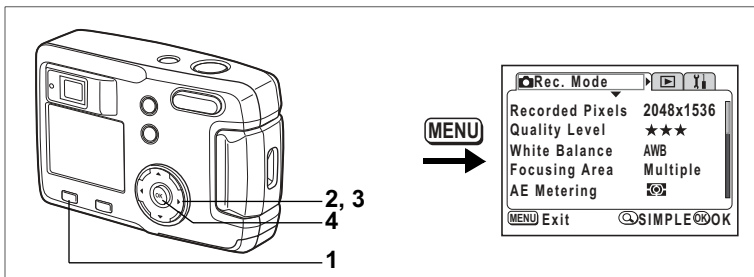

## Ustawienie kontrastu

Możesz ustawić kontrast zdjęcia.

4

Robienie zdjęć

- 1 **Naciśnij przycisk MENU w trybie zdjęć.**  
Zostanie wyświetlone menu [📷 Rec. Mode].  
Naciśnij przycisk zoom/📷/Q, jeśli zostało wyświetlone menu SIMPLE. (→ str.28)
- 2 **Użyj przycisku sterowania (▲▼), aby wybrać [Contrast].**
- 3 **Użyj przycisku sterowania (◀▶), aby zmienić ustawienie z (Normal) na (High) lub (Low).**
- 4 **Naciśnij przycisk OK.**  
Aparat jest gotowy do zrobienia zdjęcia.

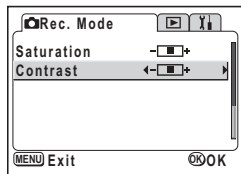



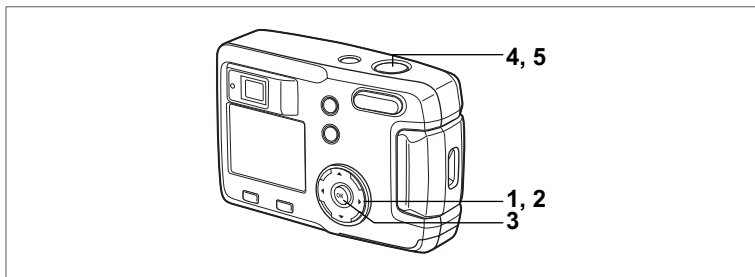

## Dobieranie trybu zdjęć do fotografowanej sceny (Picture mode)

4

Możesz dobrać tryb zdjęć do fotografowanej sceny.

### Tryb zdjęć

Istnieje dziewięć trybów w trybie zdjęć.

	Tryb pejzażu	Umożliwia robienia zdjęć pejzaży z jasnymi kolorami.
	Tryb zdjęć nocnych	Umożliwia fotografowanie w nocy.
	Tryb portretu nocnego	Umożliwia robienie portretów w nocnych warunkach.
	Tryb portretowy	Umożliwia robienie zdjęć z efektem przestrzennym poprzez uwydatnienie osoby.
	Tryb Surfing i Śnieg	Umożliwia robienie zdjęć w jasnych miejscach, takich jak plaża lub góry pokryte śniegiem.
	Tryb kwiatów	Umożliwia robienia zdjęć kwiatów w jasnych kolorach.
	Tryb grupowy	Umożliwia robienie zdjęć grupowych z uchwyceniem tła.
	Tryb żywności	Umożliwia robienie atrakcyjnych zdjęć przygotowanej żywności, które pobudzą twój apetyt.
	Tryb zwierząt	Umożliwia zrobienie zdjęcia zwierzęcia z zachowaniem pięknego koloru sierści.

**1 Naciśnij przycisk sterowania (▼) w trybie zdjęć.**

Wirtualny przycisk pojawia się.



**2 Użyj przycisku sterowania (◀▶), aby wybrać tryb zdjęć.**

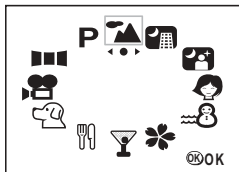

**3 Naciśnij przycisk OK.**

Tryb zdjęć zostaje ustawiony.

Przykład pokazuje zdjęcie po wybraniu  (tryb pejzażu).

**4 Naciśnij spust migawki do połowy.**

Ramka ostrości na monitorze LCD zapali się na zielono, kiedy aparat ustawi ostrość.

**5 Naciśnij spust migawki.**

Zdjęcie zostaje zrobione.



W trybie zdjęć kompensacja ekspozycji, nasycenie, kontrast, ostrość i balans kolorów są automatycznie ustawiane na wartości optymalne dla każdego trybu. Możesz zmienić te ustawienia.



Aby zapobiec drganiom aparatu w trybie zdjęć nocnych [Night-Scene] lub portretu nocnego [Night-Scene Portrait], zaleca się ustawienie aparatu na statywie.

## Robienie zdjęć w trybie zwierząt

W trybie zwierząt można robić zdjęcia, które wzbogacają barwę sierści zwierzaka.

Wybierz właściwą ikonę w zależności od tego, czy sierść zwierzaka jest jasna, czy też ciemna.

### 1 Naciśnij przycisk sterowania (▼) w trybie zdjęć.

Wirtualny przycisk pojawia się.

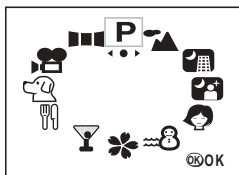

### 2 Użyj przycisku sterowania (◀▶), aby wybrać tryb zwierząt.

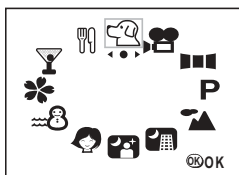

### 3 Użyj przycisku sterowania (▲▼), aby wybrać 🐶 lub 🐱.

W trybie zwierząt dostępne są dwie ikony — z psem i z kotem.

Naciśnij przycisk  w trybie zwierząt, aby przełączać pomiędzy 🐶 i 🐱, oraz pomiędzy 🐱 i 🐶.

\*Nie ma znaczenia, czy zostanie wybrana ikona psa, czy też kota.

Na zdjęcie wpływa tylko wybrany kolor sierści.

### 4 Naciśnij przycisk OK.

Tryb zwierząt zostaje wybrany.

### 5 Naciśnij spust migawki do połowy.

Ramka ostrości na monitorze LCD zapali się na zielono, kiedy aparat ustawi ostrość.

### 6 Naciśnij spust migawki.

Zdjęcie zostaje zrobione w trybie zwierząt.

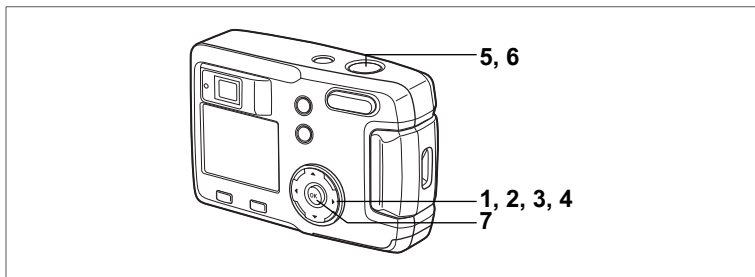

## Zdjęcia panoramiczne (Panorama Assist Mode)

Za pomocą dołączonego oprogramowania (ACDSee for PENTAX) można łączyć wiele zdjęć, tworząc z łatwością zdjęcia panoramiczne. Użyj trybu zdjęć panoramicznych w celu połączenia zdjęć w taki sposób, aby ich krawędzie nakładały się. Pozwoli to utworzyć zdjęcia panoramiczne.

- 1 Naciśnij przycisk sterowania (▼) w trybie zdjęć.**

Wirtualny przycisk pojawia się.

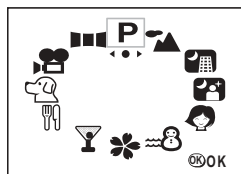

- 2 Naciśnij przycisk sterowania (◀▶), aby wybrać [P Panorama Assist].**
- 3 Naciśnij przycisk OK.**



- 4 Użyj przycisku sterowania, aby wybrać kierunek, w którym będą łączone zdjęcia.**

- ◀ Łączy zdjęcia w lewo.
- ▶ Łączy zdjęcia w prawo.
- ▲ Łączy zdjęcia w górę.
- ▼ Łączy zdjęcia w dół.

Przykład pokazuje zdjęcia po wybraniu ▶.



**5 Wykonaj pierwsze zdjęcie.**

Naciśnij spust migawki, aby zrobić pierwsze zdjęcie. Prawa krawędź zdjęcia jest wyświetlana półprzezroczystie z lewej strony monitora LCD.

**6 Przesuń aparat w prawo i wykonaj drugie zdjęcie.**

Umieść aparat w takiej pozycji, aby nieprzejrzysta część ekranu nakładała się na lewą krawędź półprzezroczystego ekranu, a następnie zwolnij migawkę. Potwórz kroki 5 i 6, aby zrobić trzecie i kolejne zdjęcia.

**7 Naciśnij przycisk OK.**

Ekran powraca do kroku 4.



Aby wyłączyć tryb panoramiczny, przejdź do innego trybu.



- Nie jest możliwe tworzenie zdjęć panoramicznych tylko za pomocą aparatu. Do połączenia zdjęć można użyć dołączonego oprogramowania (ACDSee for PENTAX). Więcej informacji na temat tworzenia zdjęć panoramicznych zawiera oddzielna książka "Instrukcja łączenia z komputerem".
- Tryby zdjęć seryjnych i wielu zdjęć seryjnych nie są dostępne w trybie panoramicznym.

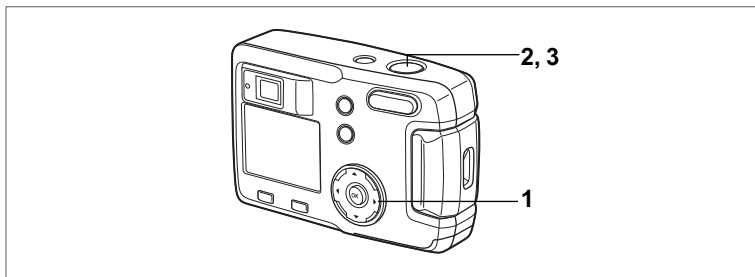

## Używanie samowyzwalacza

Zdjęcie jest robione po dziesięciu lub dwóch sekundach od naciśnięcia spustu migawki.

**1 Naciśnij przycisk sterowania (▲) w trybie zdjęć, aby wyświetlić ☺ lub 10 na monitorze LCD.**

**2 Naciśnij spust migawki do połowy.**

Ramka ostrości na monitorze LCD zapali się na zielono, kiedy aparat ustawi ostrość.

**3 Naciśnij spust migawki.**

- ☺ Samowyzwalacz jest włączony, a jego kontrolka samowyzwalacza pali się przez siedem sekund. Kiedy kontrolka samowyzwalacza zacznie migać, zdjęcie zostanie zrobione po około trzech sekundach.
- 10 Samowyzwalacz jest wyłączony, a zdjęcie zostanie zrobione po około dwóch sekundach od momentu, kiedy kontrolka samowyzwalacza zacznie migać.



4

Robienie zdjęć



- Liczba sekund pozostałych do zrobienia zdjęcia jest wyświetlana na monitorze LCD.
- Aby wyłączyć samowyzwalacz, naciśnij przycisk sterowania lub przycisk menu, kiedy na ekranie wyświetlany jest licznik sekund.

Wyświetlanie zdjęć ⇨ str.24

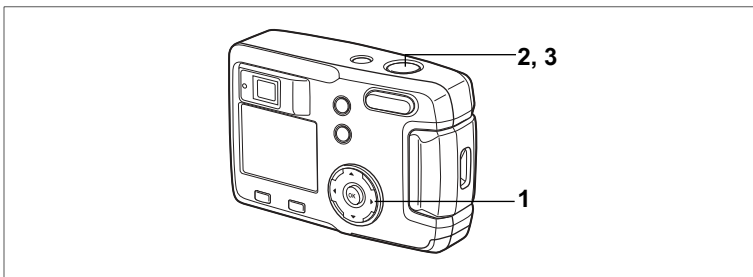

## Zdjęcia seryjne (Tryb zdjęć seryjnych/wielu zdjęć seryjnych)

Zdjęcia będą robione ciągle przez cały czas naciskania spustu migawki. Dostępne są dwa tryby: zdjęć seryjnych i wielu zdjęć seryjnych.

	Tryb zdjęć seryjnych	Zdjęcia są wykonywane, przetwarzane i zapisywane jedno po drugim.
	Robienie wielu zdjęć seryjnych	W tym samym momencie wykonywane są cztery klatki, a następnie zapisywane jako pojedyncze zdjęcie.

**1 Naciśnij przycisk sterowania (▲) aby wyświetlić lub na monitorze LCD**

**2 Naciśnij spust migawki do połowy.**  
Ramka ostrości na monitorze LCD zapali się na zielono, kiedy aparat ustawi ostrość.

**3 Naciśnij spust migawki.**

Zdjęcia będą robione ciągle przez cały czas naciskania spustu migawki.

Fotografowanie zostaje przerwane po zwolnieniu przycisku migawki.

W tym samym momencie robione są cztery klatki, a następnie zapisywane jako pojedyncze zdjęcie.



Wyświetlanie zdjęć str. 24



- Zdjęcia można robić do momentu zapełnienia karty pamięci SD.
- Przerwa między kolejnymi zdjęciami zmienia się w zależności od ustawień [Recorded Pixels] i [Quality Level].
- W trybie wielu zdjęć seryjnych ustawiana jest stała rozdzielczość 1280 × 960.



- Lampa błyskowa nie działa w trybie zdjęć seryjnych lub wielu zdjęć seryjnych.
- Tryby zdjęć seryjnych i wielu zdjęć seryjnych nie są dostępne w trybie filmu, zdjęć panoramicznych, zdjęć nocnych lub portretu nocnego.

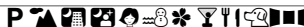
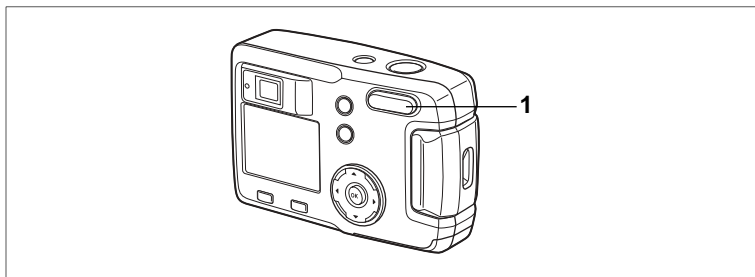

## Użycie funkcji zoom

Możesz używać funkcji zoom do robienia zdjęć w trybie szerokokątnym lub tele.

### 1 Naciśnij przycisk zoom w trybie zdjęć.

▲ : Obiekt się powiększa.

▼▼▼ : Obiekt się pomniejsza.

Kiedy funkcja cyfrowego zoomu jest wyłączona, możesz robić zdjęcia z maksymalnym powiększeniem x3 za pomocą zoomu optycznego.

Kiedy włączysz zoom cyfrowy, możesz jeszcze bardziej powiększyć obiekt, uzyskując maksymalne powiększenie x4.

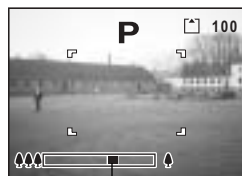

Pasek powiększenia

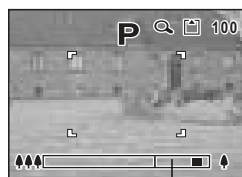

Zakres zoomu cyfrowego

Zapis pozycji zoom str.70

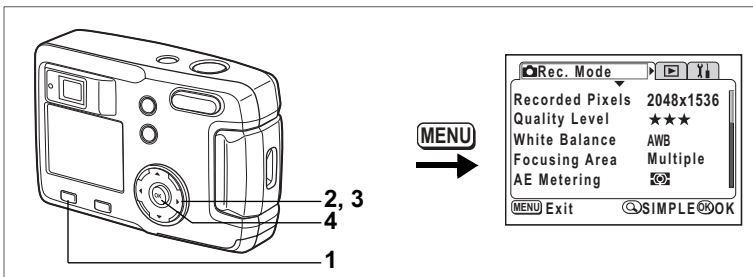

## Włączanie funkcji zoomu cyfrowego

4

Robienie zdjęć

- 1 **Naciśnij przycisk MENU w trybie zdjęć.**  
Zostanie wyświetlone menu SIMPLE lub menu [📷 Rec. Mode].
- 2 **Użyj przycisku sterowania (▲▼), aby wybrać [Digital Zoom].**
- 3 **Użyj przycisku sterowania (▶), aby wybrać [On].**
- 4 **Naciśnij przycisk OK.**  
Aparat jest gotowy do zrobienia zdjęcia.

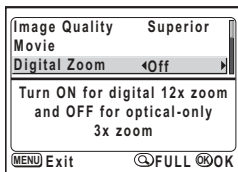

Menu SIMPLE

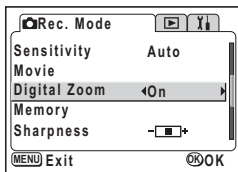

Menu [📷 Rec. Mode]

Zapisywanie ustawienia funkcji zoomu cyfrowego ➤ str.70

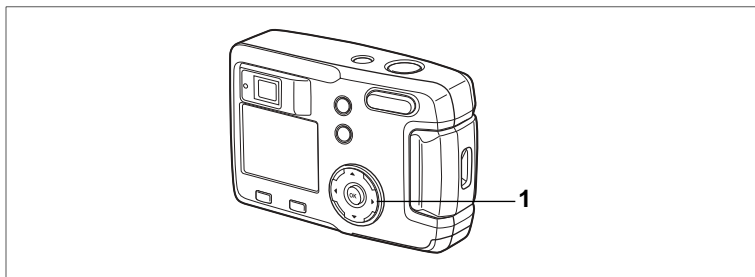

## Kompensacja ekspozycji

Możesz robić celowo prześwietlone lub niedoświetlone zdjęcia.

### 1 Naciśnij przycisk sterowania (◀▶) w trybie zdjęć.

Aby rozjaśnić zdjęcie, wybierz wartość dodatnią.  
Aby ściemnić zdjęcie, wybierz wartość ujemną.  
Wartość kompensacji można ustawić z krokiem 1/3 EV w zakresie od -2,0 EV do +2,0 EV.  
Kompensacja ekspozycji jest wyświetlana na monitorze LCD.



Wartość kompensacji ekspozycji



Po naciśnięciu przycisku sterowania (◀▶) lub po ustawieniu na ±0, wyświetlanie znika po dwóch sekundach.

Zapisanie wartości kompensacji ekspozycji str. 70

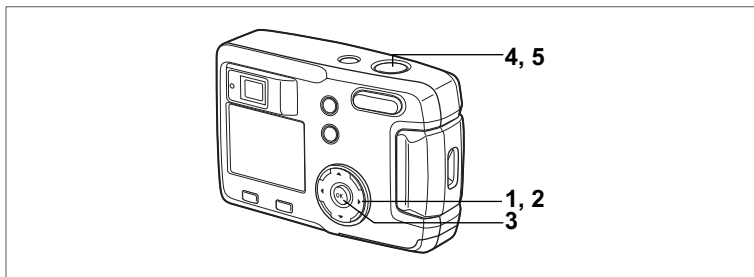

## Nagrywanie filmów (Movie Picture Mode)

W tym trybie możliwe jest nagrywanie filmów. Czas nagrania dla pojedynczego filmu jest wyświetlany w prawym górnym rogu monitora LCD. Nie jest możliwe nagrywanie dźwięku.

- 1 Naciśnij przycisk sterowania (▼) w trybie zdjęć.**

Wirtualny przycisk pojawia się.

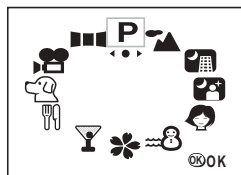

- 2 Użyj przycisku sterowania (◀▶), aby wybrać tryb Movie Picture (P).**

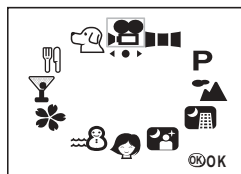

- 3 Naciśnij przycisk OK.**

- 1 Symbol wyłączonego błysku
- 2 Ikona trybu filmu
- 3 Karta/Wbudowana pamięć
- 4 Czas nagrywania

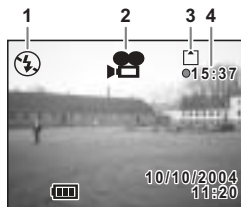

#### 4 **Naciśnij spust migawki.**

Zapis zaczyna się. Możesz zmienić wielkość obrazu za pomocą przycisku zoom.

⬆ : Obiekt się powiększa.

⬆⬆⬆ : Obiekt się pomniejsza.

#### 5 **Naciśnij spust migawki.**

Nagrywanie zatrzymuje się. Pozostały dostępny czas zapisu zostaje wyświetlony.

#### **Przytrzymaj naciśnięty spust migawki**

Jeżeli przytrzymasz przycisk migawki dłużej niż jedną sekundę, zdjęcia będą robione przez cały czas przytrzymywania spustu migawki. Robienie zdjęć zostanie przerwane, kiedy zdejmiesz palec z tego przycisku.

Odtwarzanie filmów  str.75



- Lampa błyskowa nie działa w trybie filmu.
- Tryby zdjęć seryjnych i wielu zdjęć seryjnych nie są dostępne w trybie filmu.
- W trybie filmu można ustawić tylko tryb automatyki ostrości [Autofocus mode].

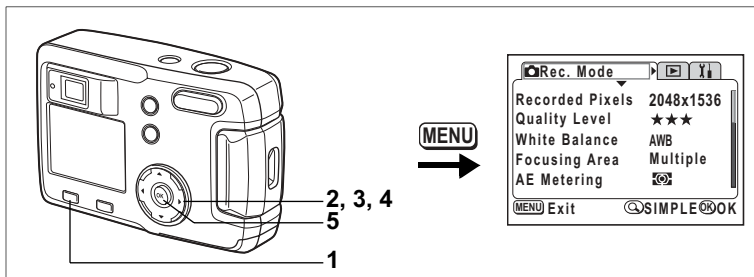

## Zmiana rozdzielczości w czasie nagrywania filmu

W trybie filmu możesz wybrać rozdzielczość [320×240] lub [160×120].  
Im większa rozdzielczość, tym większy jest obraz, ale krótszy czas nagrywania.

- 1 Naciśnij przycisk MENU w trybie zdjęć.**  
Zostanie wyświetlone menu SIMPLE lub menu [📷 Rec. Mode].
- 2 Użyj przycisku sterowania (▲▼), aby wybrać [Movie].**
- 3 Naciśnij przycisk sterowania (▶).**  
Ekran ustawienia filmu zostaje wyświetlony.

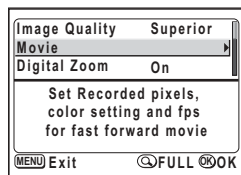

Menu SIMPLE

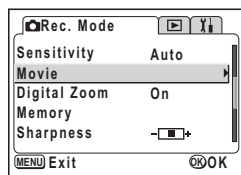

Menu [📷 Rec. Mode]

- 4 Użyj przycisku sterowania (◀▶),  
aby zmienić rozdzielczość.

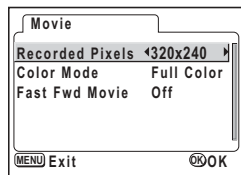

- 5 Naciśnij przycisk OK dwa razy.  
Aparat jest gotowy do nagrywania filmu.

Nagrywanie filmów str.62

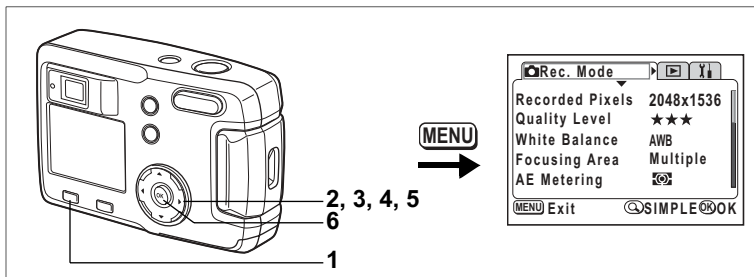

## Zmiana trybu koloru w czasie nagrywania filmu

Film można nagrywać w jednym z trzech trybów koloru: pełny kolor, czarno-biały lub sepia.

- 1 Naciśnij przycisk MENU w trybie zdjęć.**  
Zostanie wyświetlone menu SIMPLE lub menu [📷 Rec. Mode].
- 2 Użyj przycisku sterowania (▲▼), aby wybrać [Movie].**
- 3 Naciśnij przycisk sterowania (▶).**  
Ekran ustawienia filmu zostaje wyświetlony.

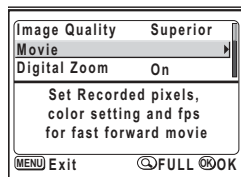

Menu SIMPLE

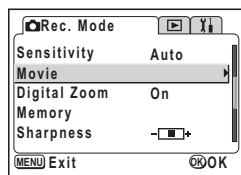

Menu [📷 Rec. Mode]

- 4 Użyj przycisku sterowania (▼),  
aby wybrać [Color Mode].

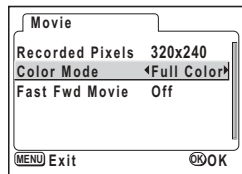

- 5 Użyj przycisku sterowania (◀▶),  
aby zmienić tryb koloru [Color Mode].
- 6 Naciśnij przycisk OK dwa razy.  
Aparat jest gotowy do nagrywania filmu.

Nagrywanie filmów ↵ str.62

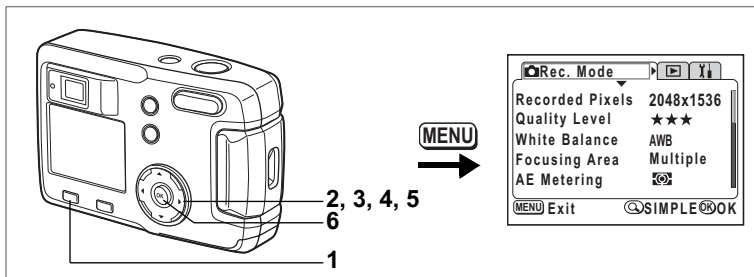

## Nagrywanie filmu w przyspieszonym tempie (Fast Fwd Movie)

Ten tryb umożliwi nagrywanie filmów z obniżoną ilością klatek na sekundę, co powoduje przyspieszenie akcji w czasie jego wyświetlania.

- Naciśnij przycisk MENU w trybie zdjęć.**  
Zostanie wyświetlone menu SIMPLE lub menu [📷 Rec. Mode].
- Użyj przycisku sterowania (▲▼), aby wybrać [Movie].**
- Naciśnij przycisk sterowania (▶).**  
Ekran ustawienia filmu zostaje wyświetlony.
- Naciśnij przycisk sterowania (▼), aby wybrać [Fast Fwd Movie].**

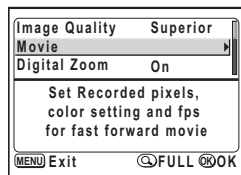

Menu SIMPLE

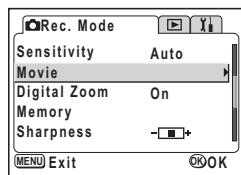

Menu [📷 Rec. Mode]

- 5** Użyj przycisku sterowania (◀▶), aby wybrać [Off (×1)], [×2], [×5], [×10], [×20], [×50] lub [×100].
- 6** Naciśnij przycisk OK dwa razy. Aparat jest gotowy do nagrywania filmu.

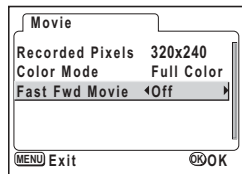

- Off (×1) stanowi normalne ustawienie dla filmu (15 klatek na sekundę). Przy każdym wybraniu ×2 lub ×5 liczba klatek na sekundę zmniejsza się do 1/2 lub 1/5.
- Filmy są odtwarzane normalnie z prędkością 15 klatek na sekundę, film nagrany z ustawieniem ×2 jest odtwarzany dwa razy szybciej, a przy ustawieniu ×5 - pięć razy szybciej.





Nagrywanie filmów str.62

# Zapamiętywanie ustawień (Memory)

## Zapisywanie pozycji menu (Memory)

Możesz zdecydować, czy wybrane ustawienia mają być zapamiętywane po wyłączeniu aparatu. Jeżeli wybierzesz  (On), ustawienia będą zapisywane tuż przed wyłączeniem aparatu.

Jeżeli wybierzesz  (Off), po wyłączeniu aparatu będą przywracane ustawienia domyślne.

Pozycja	Opis	Domyślne ustawienie
Flash (Błysk)	Ustawienie trybu błysku na przycisku  zostaje zapisane.	<input checked="" type="checkbox"/>
White Balance (Balans bieli)	Ustawienie [White Balance] w menu [  Rec.Mode] zostaje zapisane.	<input type="checkbox"/>
EV Compensation (Kompensacja ekspozycji)	Wartość kompensacji ekspozycji zostaje zapisana.	<input type="checkbox"/>
AE Metering (Pomiar ekspozycji)	Ustawienie [AE Metering] w menu [  Rec.Mode] zostaje zapisane.	<input type="checkbox"/>
Sensitivity (Czułość)	Ustawienie [Sensitivity] w menu [  Rec.Mode] zostaje zapisane.	<input type="checkbox"/>
Digital Zoom (Zoom cyfrowy)	Ustawienie [Digital Zoom] w menu [  Rec.Mode].	<input checked="" type="checkbox"/>
Focus Mode (Tryb ustawiania ostrości)	Tryb ostrości zostaje zapisany.	<input type="checkbox"/>
Zoom Position (Pozycja zoom)	Pozycja zoom zostaje zapisana.	<input type="checkbox"/>
Display (Wyświetlacz)	Tryb wyświetlania monitora LCD zostaje zapisany.	<input type="checkbox"/>
File # (Nr pliku)	Numer pliku zostaje zapisany. Po włożeniu nowej karty pamięci SD zostanie wybrany kolejny numer pliku.	<input checked="" type="checkbox"/>



- Pozycje menu nie ujęte w [Memory] również zostaną zapisane w ustawieniach wybranych w menu dla każdej funkcji, kiedy aparat zostanie wyłączony.
- Ustawienie pozycji zoom w zakresie zoomu cyfrowego nie jest zapisywane nawet w przypadku, gdy [Zoom Position] jest ustawione na On w [Memory].

- 1 Naciśnij przycisk MENU w trybie zdjęć.**  
Zostanie wyświetlone menu [📷 Rec. Mode].  
Naciśnij przycisk zoom/📷/🔍, jeśli zostało wyświetlone menu SIMPLE. (☞ str.28)  
Menu FULL zostaje wyświetlone.
- 2 Użyj przycisku sterowania (▲▼), aby wybrać [Memory].**
- 3 Naciśnij przycisk sterowania (▶).**  
Menu [Memory] zostaje wyświetlone.
- 4 Użyj przycisku sterowania (▲▼), aby wybrać pozycję.**
- 5 Użyj przycisku sterowania (◀▶), aby włączyć  (On) lub wyłączyć  (Off).**
- 6 Naciśnij przycisk OK dwa razy.**  
Aparat jest gotowy do zrobienia zdjęcia.

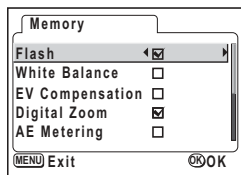
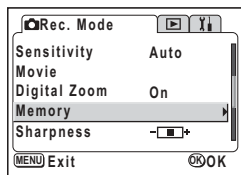

Po włożeniu karty pamięci SD do aparatu zdjęcia będą odtwarzane z tej karty. Zdjęcia są odtwarzane z wbudowanej pamięci, jeśli do aparatu nie włożono karty.

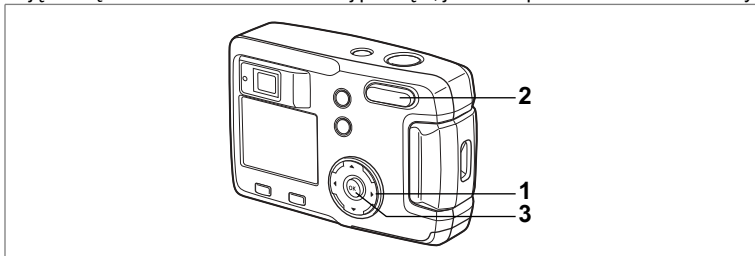

### Wyświetlanie zdjęć

Patrz "Odtwarzanie zdjęć" (str.24) lub "Odtwarzanie zdjęć" (str.24).

5

### Powiększanie obrazu na wyświetlaczu

Możesz wyświetlać zdjęcia powiększone do maksymalnie osiem razy. Podpowiedź dla tej funkcji jest wyświetlana na monitorze LCD w czasie powiększania.

**1 Przejdź do trybu odtwarzania i przy pomocy przycisku sterowania (◀▶) wybierz zdjęcie, które chcesz powiększyć.**

**2 Naciśnij ▲/Q na przycisku zoom /Q.**

Zdjęcie zostanie powiększone (1x do 8x). Jeżeli przytrzymasz przycisk, powiększenie będzie się zmieniać płynnie.

- W czasie wyświetlania powiększonego zdjęcia można wykonać następujące czynności.

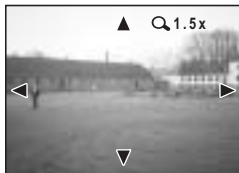

Przycisk sterowania (▲▼◀▶) : zmienia obszar powiększenia

Przycisk zoom /Q (▲) : powiększa zdjęcie

Przycisk zoom /Q (◆◆◆) : pomniejsza zdjęcie

**3 Naciśnij przycisk OK.**

Odtwarzanie z powiększeniem wyłącza się.



Filmów nie można powiększać.

## Wyświetlanie danych ekspozycji w trybie odtwarzania

Możesz wyświetlać informacje na monitorze LCD w czasie odtwarzania zdjęć. Tryb wyświetlania można zmieniać przez naciśnięcie przycisku OK.

### Normalny ekran

Wyświetlanie informacji dotyczących ekspozycji.

- 1 Tryb odtwarzania
- 2 Nazwa folderu, nazwa pliku
- 3 Ikona zabezpieczenia
- 4 Ikona karty/wbudowanej pamięci
- 5 Podpowiedzi funkcji przycisku sterowania
- 6 Data i czas wykonania zdjęcia
- 7 Wskaźnik baterii

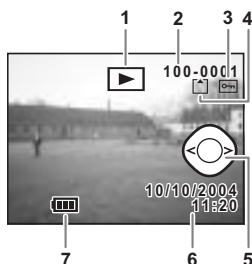

### Ekran wykresu

Wyświetlany jest wykres rozkładu jasności zdjęcia.

Oś pozioma wskazuje jasność (ciemniej z lewej i jaśniej z prawej), a oś pionowa wskazuje liczbę pikseli.

- |                     |                 |
|---------------------|-----------------|
| 1 Wykres            | 2 Rozdzielczość |
| 3 Jakość            | 4 Balans bieli  |
| 5 Pomiar ekspozycji | 6 Czulość       |
| 7 Przysłona         | 8 Czas migawki  |

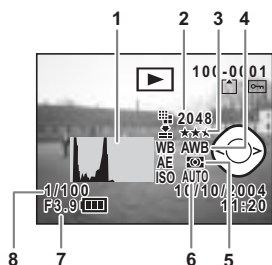

### Ekran bez żadnych informacji

Informacje dotyczące ekspozycji nie są wyświetlane.



Normalny ekran

5

Odtwarzanie i kasowanie

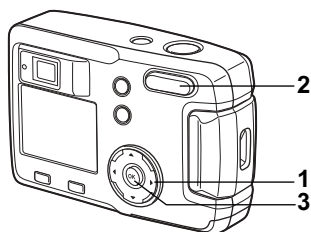

## Wyświetlanie dziewięciu zdjęć

Możesz wyświetlić równocześnie dziewięć zdjęć.

- 1 Przejdź do trybu odtwarzania i wybierz zdjęcie przyciskiem sterowania (◀▶).**

- 2 Naciśnij na przycisku zoom//Q.**

Następuje wyświetlenie dziewięciu zdjęć z wybranym zdjęciem w środku.

Wybierz zdjęcie za pomocą przycisku sterowania (▲▼◀▶).

Jeżeli zrobisz 10 lub więcej zdjęć, to naciśnięcie przycisku sterowania (▶) po wybraniu zdjęcia w prawym dolnym rogu spowoduje pojawienie się 9 następnych zdjęć, natomiast jeśli wybrane jest zdjęcie w górnym rogu, to naciśnięcie przycisku sterowania (◀) spowoduje wyświetlenie 9 poprzednich zdjęć. Również, kiedy naciśniesz przycisk sterowania (▲), gdy wybrane jest zdjęcie w górnym rzędzie, na monitorze LCD pojawi się 9 poprzednich zdjęć, a kiedy wybrane jest zdjęcie w dolnym rzędzie, to naciśnięcie przycisku sterowania (▼) spowoduje wyświetlenie 9 następnych zdjęć.



Wybrane zdjęcie

- 3 Naciśnij przycisk OK.**

Ekran wyświetli wybrane zdjęcie w trybie zdjęć pojedynczych.

W przypadku filmu zostanie wyświetlona pojedyncza klatka.



- Filmy są odtwarzane za pomocą .
- Ekran powraca do pełnoekranowego trybu wyświetlania wybranego zdjęcia nawet po naciśnięciu przycisku MENU, przycisku lub przycisku zoom//Q.

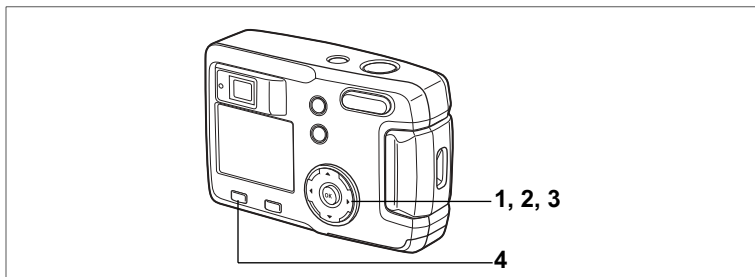

## Odtwarzanie filmów

Istnieje możliwość odtworzenia zapisanego filmu. Podpowiedzi użycia przycisków są wyświetlane na monitorze LCD w czasie odtwarzania.

**1 Przejdź do trybu odtwarzania i przy pomocy przycisku sterowania (◀▶) wybierz film, który chcesz odtworzyć.**

**2 Naciśnij przycisk sterowania (▲).**

Odtwarzanie filmu rozpoczyna się. Na ekranie wyświetlany jest pozostały czas odtwarzania w sekundach.

- **W czasie odtwarzania można wykonać następujące czynności.**

Przycisk sterowania (◀): Odtwarzanie do tyłu

Przycisk sterowania (▶): Odtwarzanie do przodu

Przycisk sterowania (▲): Pauza

- **Po włączeniu pauzy można wykonać następujące czynności.**

Przycisk sterowania (◀): Klatka do tyłu

Przycisk sterowania (▶): Klatka do przodu

Przycisk sterowania (▲): Wyłączenie pauzy



**3 Naciśnij przycisk sterowania (▼)**

Odtwarzanie filmu zakończy się, a ekran powróci do pierwszej klatki.

**4 Naciśnij przycisk odtwarzania (▶).**

Aparat przechodzi do trybu robienia zdjęć

# Kopiowanie plików

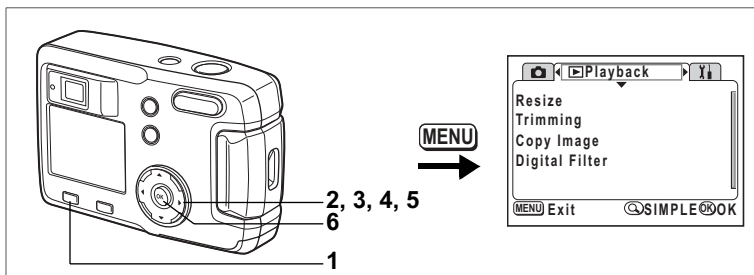

Możesz kopiować pliki z wbudowanej pamięci na kartę pamięci SD i vice versa. Wybranie tej funkcji nie jest możliwe, jeśli do aparatu nie włożono karty. Kiedy pliki są kopiowane z wbudowanej pamięci na kartę SD, wszystkie pliki są kopiowane za jednym razem. Kiedy pliki są kopiowane z karty SD do wbudowanej pamięci, pliki są potwierdzane pojedynczo przed skopiowaniem.

5

Odtwarzanie i kasowanie

- 1 Przejdź do trybu odtwarzania i naciśnij przycisk MENU.**
- 2 Naciśnij przycisk sterowania (▶).**  
Pojawia się menu [▶ Playback].  
Naciśnij przycisk zoom/☒/Q, jeśli zostało wyświetlone menu SIMPLE. (str.28)
- 3 Naciśnij przycisk sterowania (▼), aby wybrać [Copy Image].**
- 4 Naciśnij przycisk sterowania (▶).**  
Ekran kopiowania zostaje wyświetlony.

## Kopiowanie z wbudowanej pamięci na kartę SD

- 5 Wybierz [☑ → SD] poprzez naciśnięcie przycisku sterowania (▲).**
- 6 Naciśnij przycisk OK.**  
Wszystkie pliki zostaną skopiowane na kartę pamięci SD.

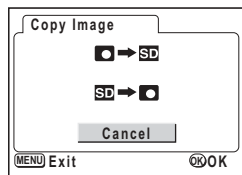

## Kopiowanie z karty SD do wbudowanej pamięci

- 7** Wybierz [**SD** → **📷**] i naciśnij przycisk **OK**.

Ekran wyboru zdjęcia zostaje wyświetlony.

- 8** Użyj przycisku sterowania (◀ ▶), aby wybrać zdjęcie do kopiowania.

- 9** Naciśnij przycisk **OK**.

Wybrane zdjęcie zostanie skopiowane do wbudowanej pamięci.

Powtórz kroki 6 i 7, aby skopiować więcej zdjęć.

- 10** Naciśnij przycisk **MENU** trzy razy.

Aparat jest gotowy do robienia lub wyświetlania zdjęć.



Kiedy plik jest kopiowany z karty SD do wbudowanej pamięci, otrzymuje nową nazwę.



Upewnij się, że aparat jest wyłączony przed włożeniem lub wyjęciem karty pamięci SD.

# Kasowanie zdjęć

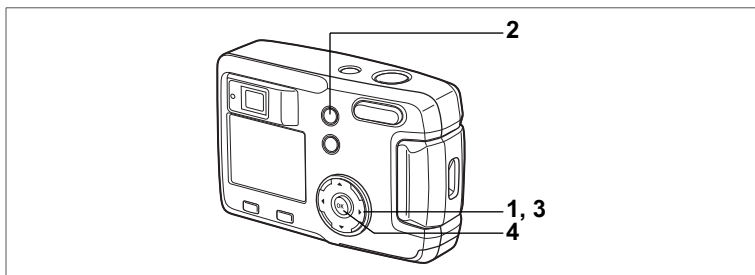

## Kasowanie pojedynczych zdjęć

Zdjęcia można kasować po kolei.



- Skasowanych zdjęć nie można odtworzyć.
- Zabezpieczone zdjęcia nie mogą być skasowane. (☞ str.80)

- 1 Przejdź do trybu odtwarzania i przy pomocy przycisku sterowania (◀▶) wybierz zdjęcie, które chcesz skasować.**
- 2 Naciśnij przycisk .**  
Menu [Delete] zostaje wyświetlone.
- 3 Naciśnij przycisk sterowania (▲), aby wybrać [Delete].**
- 4 Naciśnij przycisk OK.**  
Wybrane zdjęcie zostanie skasowane.



Możesz również kasować zdjęcia w trybie natychmiastowego podglądu (☞ str.23).

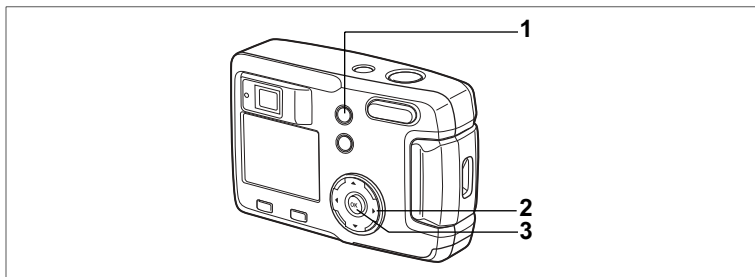

## Kasowanie wszystkich zdjęć

Możesz skasować wszystkie zdjęcia za jednym razem.



- Skasowanych zdjęć nie można odtworzyć.
- Zabezpieczone zdjęcia nie mogą być skasowane. (str.80)

**1 Przejdź do trybu odtwarzania i naciśnij przycisk  dwa razy**

Ekran usuwania wszystkich zdjęć zostaje wyświetlony.

**2 Naciśnij przycisk sterowania () , aby wybrać [Delete All].**

**3 Naciśnij przycisk OK.**

Wszystkie zdjęcia zostaną skasowane.



5

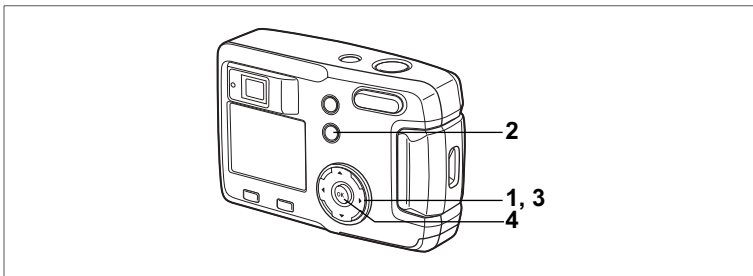

## Zabezpieczenie zdjęć przed skasowaniem (Protect)

Możesz zabezpieczyć zdjęcia przed przypadkowym skasowaniem.

- Przejdź do trybu odtwarzania i wybierz przyciskiem sterowania (◀▶) zdjęcie, które chcesz zabezpieczyć.**
- Naciśnij przycisk .**  
Menu [Protect] zostaje wyświetlone.
- Użyj przycisku sterowania (▲), aby wybrać [Protect].**
- Naciśnij przycisk OK.**  
Zdjęcie zostanie zabezpieczone.



- Wybierz [Unprotect] w kroku 3, aby anulować zabezpieczenie.
- Jeżeli zdjęcie jest zabezpieczone, ikona  jest wyświetlana podczas odtwarzania zdjęcia.

## Zabezpieczanie wszystkich zdjęć

Możesz zabezpieczyć wszystkie zdjęcia.

- Przejdź do trybu odtwarzania i naciśnij przycisk  dwa razy.**  
Menu Protect all zostaje wyświetlone.
- Użyj przycisku sterowania (▲), aby wybrać [Protect All].**
- Naciśnij przycisk OK.**  
Wszystkie zdjęcia zostaną zabezpieczone.



Wybierz [Unprotect] w kroku 2, aby anulować zabezpieczenie dla wszystkich zdjęć.



Nawet zabezpieczone zdjęcia zostaną skasowane w czasie formatowania karty SD lub pamięci wbudowanej.

## Ustawienia drukowania (DPOF)

Możesz drukować zdjęcia zapisane na karcie pamięci SD przy pomocy drukarki zgodnej z DPOF (Digital Print Order Format) lub w punkcie usługowym.

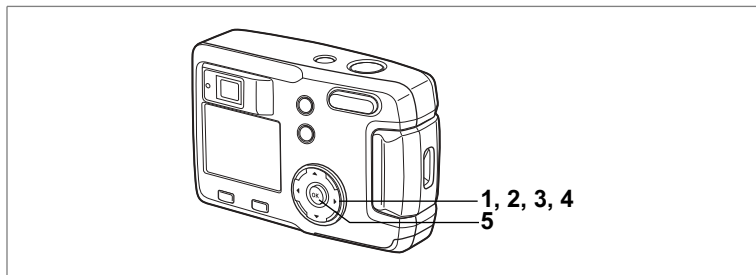

### Drukowanie pojedynczego zdjęcia

Ustaw następujące parametry dla każdego zdjęcia.

Kopie: Ustaw ilość kopii, maksymalnie 99.

Data: Wybierz, czy na zdjęciach ma być naniesiona data.

**1** Przejdź do trybu odtwarzania i użyj przycisku sterowania (◀▶), aby wybrać zdjęcie, dla którego chcesz wykonać ustawienia DPOF.

**2** Naciśnij przycisk sterowania (▲).

Menu [DPOF] zostaje wyświetlone.



**3** Użyj przycisku sterowania (◀▶), aby wybrać liczbę kopii i naciśnij przycisk sterowania (▼).

Ramka przesunie się na [Date].



#### 4 Użyj przycisku sterowania (◀▶), aby ustawić [On] lub [Off].

(On) : Data zostanie naniesiona na zdjęcie.

(Off) : Data nie zostanie naniesiona na zdjęcie.

#### 5 Naciśnij przycisk OK.

Wydruki zostaną wykonane zgodnie z ustawieniami.



- Jeżeli ustawienia DPOF zostały wprowadzone dla danego zdjęcia, uprzednio ustawione wartości dla liczby kopii i nanoszenia daty zostaną wyświetlone.
- Aby anulować ustawienia DPOF, ustaw liczbę kopii na 00 i naciśnij przycisk OK.



- Ustawienia DPOF nie są dostępne dla zdjęć zapisanych we wbudowanej pamięci. Aby dokonać takich ustawień, należy najpierw skopiować zdjęcia na kartę pamięci SD. (str.76)
- Ustawienia DPOF nie są dostępne w trybie filmu.
- Zależnie od drukarki lub wyposażenia do drukowania w zakładzie usługowym, data może nie zostać naniesiona, mimo że została włączona w ustawieniach DPOF.

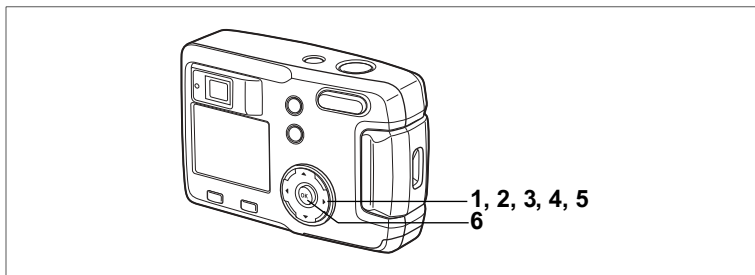

## Drukowanie wszystkich zdjęć

- 1** Przejdź do trybu odtwarzania i naciśnij przycisk sterowania (▲).  
Menu [DPOF] zostaje wyświetlone.
- 2** Naciśnij przycisk sterowania (▲).  
Ekran DPOF (All Images) zostaje wyświetlony.
- 3** Użyj przycisku sterowania (◀▶),  
aby wybrać liczbę kopii.  
Możesz drukować do 99 kopii.
- 4** Naciśnij przycisk sterowania (▼)
- 5** Użyj przycisku sterowania (◀▶),  
aby ustawić  [On] lub  [Off].  
 (On) : Data zostanie naniesiona na zdjęcie.  
 (Off) : Data nie zostanie naniesiona na zdjęcie.
- 6** Naciśnij przycisk OK.  
Wydruki są wykonywane zgodnie z ustawieniami.



5



- Ustawienia dla pojedynczego zdjęcia można anulować.
- Kiedy podajesz liczbę kopii w ustawieniach DPOF, wartość ta dotyczy wszystkich zdjęć. Przed wydrukiem należy sprawdzić, czy podana wartość jest prawidłowa.
- Ustawienia DPOF nie są dostępne dla zdjęć zapisanych we wbudowanej pamięci. Aby dokonać takich ustawień, należy najpierw skopiować zdjęcia na kartę pamięci SD. (str.76)
- Ustawienia DPOF nie są dostępne w trybie filmu.
- Aby skasować ustawienia DPOF, wybierz najpierw [All Images], a następnie ustaw liczbę kopii na 00.

## Bezpośrednie drukowanie z aparatu podłączonego do drukarki (PictBridge)

Jeżeli dołączony do aparatu kabel USB (I-USB6) zostanie użyty do połączenia aparatu z drukarką obsługującą standard PictBridge, możliwe będzie bezpośrednie drukowanie zdjęć bez pośrednictwa komputera. Wybór zdjęć do druku i liczby kopii odbywa się poprzez menu aparatu po podłączeniu go do drukarki.



- Zalecane jest użycie zasilacza D-AC5 (opcja), kiedy aparat jest podłączony do drukarki. Drukarka może nie działać prawidłowo lub dane mogą ulec uszkodzeniu, jeżeli bateria aparatu zostanie wyczerpana w czasie połączenia z drukarką.
- Kontrolka celownika miga powoli, kiedy dane są przesyłane z aparatu do drukarki. Nie należy odłączać kabla USB podczas transmisji danych.



W zależności od typu drukarki, niektóre ustawienia aparatu (takie jak akość zdjęć i ustawienia DPOF) mogą zostać pominięte.

5

### Podłączanie aparatu do drukarki

- 1 **Wybierz [PictBridge] na ekranie [USB Connection] w menu [Y] i Set-up].**

"Zmiana trybu połączenia USB" (str.99)

- 2 **Połącz aparat i drukarkę za pomocą dołączonego kabla USB.**

Ekran wyboru trybu druku zostaje wyświetlony.



## Drukowanie pojedynczego zdjęcia

- 1 Naciśnij przycisk sterowania (▲▼), aby wybrać [Print One].**
- 2 Naciśnij przycisk OK.**  
Ekran Print zostaje wyświetlony.
- 3 Użyj przycisku sterowania (◀▶), aby wybrać zdjęcie do wydrukowania**
- 4 Użyj przycisku sterowania (▲▼), aby wybrać liczbę kopii.**  
Możesz ustawić do 10 kopii.

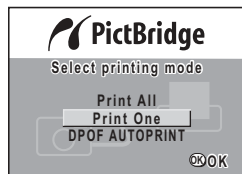

- 5 Użyj przycisku odtwarzania (▶), aby wybrać  [On] lub  [Off].**  
 (On) : Data zostanie naniesiona na zdjęcie.  
 (Off) : Data nie zostanie naniesiona na zdjęcie.

- 6 Naciśnij przycisk OK.**

Zdjęcie jest drukowane z wybranymi ustawieniami.

Po wydrukowaniu zdjęcia pojawia się komunikat "Continue printing?". Naciśnij przycisk OK, aby powrócić do kroku 3 i kontynuować drukowanie. Naciśnij przycisk menu, aby zakończyć drukowanie.

Naciśnij przycisk menu, aby zatrzymać trwający proces drukowania.

## Drukowanie wszystkich zdjęć

- 1 **Użyj przycisku sterowania (▲▼), aby wybrać [Print All].**

- 2 **Naciśnij przycisk OK.**

Ekran Print All zostaje wyświetlony.

Użyj przycisku sterowania (◀▶), aby wybrać zdjęcia.

- 3 **Użyj przycisku sterowania (▲▼), aby wybrać liczbę kopii.**

Możesz wybrać liczbę wydruków.

- 4 **Użyj przycisku sterowania (☑), aby ustawić**

(On) lub  (Off).

(On) : Data zostanie naniesiona na zdjęcie.

(Off) : Data nie zostanie naniesiona na zdjęcie.

- 5 **Naciśnij przycisk OK.**

Wydruki są wykonywane zgodnie z ustawieniami.

Po wydrukowaniu zdjęcia pojawia się komunikat "Continue printing?".

Naciśnij przycisk OK, aby powrócić do kroku 3 i kontynuować drukowanie.

Naciśnij przycisk menu, aby zatrzymać trwający proces drukowania.

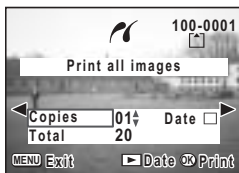

5

Odtwarzanie i kasowanie

## Drukowanie z użyciem ustawień wydruku (DPOF)

- 1 **Wybierz [DPOF AUTOPRINT] poprzez naciśnięcie przycisku sterowania (▲▼).**

- 2 **Naciśnij przycisk OK.**

Ekran DPOF Printing zostaje wyświetlony.

Użyj przycisku sterowania (◀▶), aby wybrać zdjęcia i dokonać ustawień wydruku.

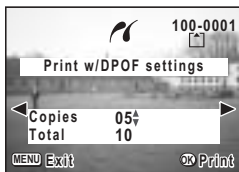

- 3 **Naciśnij przycisk OK.**

Wybrane zdjęcie jest drukowane zgodnie z ustawieniami wydruku, jakie zostały podane dla tego zdjęcia.

Po wydrukowaniu zdjęcia pojawia się komunikat "Continue printing?".

Naciśnij przycisk OK, aby powrócić do kroku 3 i kontynuować drukowanie.

Naciśnij przycisk MENU, aby zatrzymać trwający proces drukowania.

## Odlączenia aparatu od drukarki

Po zakończeniu drukowania należy odłączyć aparat od drukarki.

- 1 Wyłącz aparat.**
- 2 Odłącz kabel USB od aparatu.**
- 3 Odłącz kabel USB od drukarki.**



Jeżeli po wyświetleniu komunikatu "Continue printing ?" zostanie naciśnięty przycisk menu, pojawi się komunikat "Safely remove USB cable".  
Po odłączeniu kabla USB od aparatu nastąpi automatyczny powrót do trybu robienia zdjęć.

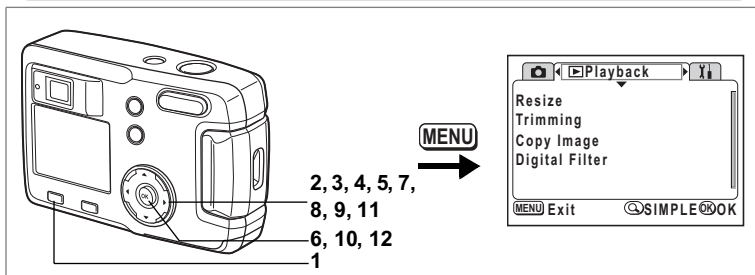

## Zmiana wielkości obrazu

Zmieniając wielkość i jakość zdjęcia możesz zmniejszyć wielkość pliku. Po zmianie rozmiaru zdjęcie można zapisać pod nową nazwą lub nadpisać oryginalny plik.

- 1 Naciśnij przycisk MENU.**
- 2 Naciśnij przycisk sterowania (▶).**  
Menu [▶ Playback] zostaje wyświetlone.  
Jeśli zostanie wyświetlone menu SIMPLE, naciśnij przycisk zoom/☒/Q, a następnie przycisk sterowania (▶).
- 3 Użyj przycisku sterowania (▲▼), aby wybrać [Resize].**
- 4 Naciśnij przycisk sterowania (▶).**  
Ekran zmiany wielkości zostaje wyświetlony.



- 5 Użyj przycisku sterowania (◀▶) do wybrania zdjęcia, którego wielkość chcesz zmienić.**

**6 Naciśnij przycisk OK.**



**7 Użyj przycisku sterowania (◀▶), aby wybrać [Recorded Pixels].**

**8 Naciśnij przycisk sterowania (▼)**

Zaznaczenie przesuwania się na [Quality Level].

**9 Użyj przycisku sterowania (◀▶), aby wybrać [Quality Level].**

**10 Naciśnij przycisk OK.**

**11 Użyj przycisku sterowania (▲▼), aby wybrać [Overwrite] lub [Save as].**

**12 Naciśnij przycisk OK.**

Zmniejszone zdjęcie zostanie zapisane.



- Nie można zmieniać wielkości filmów.
- Nie można wybrać większego rozmiaru niż oryginalny rozmiar zdjęcia.
- Nie możesz wybrać wyższego poziomu jakości niż poziom oryginalny.

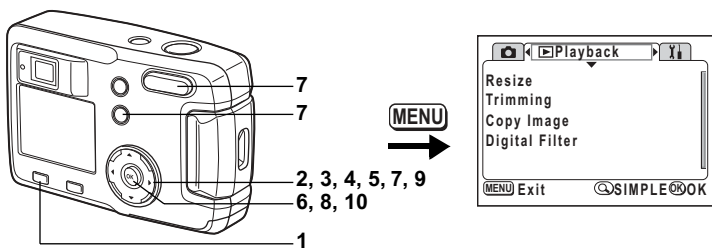

## Kadrowanie obrazów

Możesz skadrować część zdjęcia i zapisać ją jako oddzielny obraz.

- 1 **Naciśnij przycisk MENU.**
- 2 **Naciśnij przycisk sterowania (▶).**  
Menu [▶ Playback] zostaje wyświetlone.  
Jeśli zostanie wyświetlone menu SIMPLE, naciśnij przycisk zoom/☒/Q, a następnie przycisk sterowania (▶).
- 3 **Użyj przycisku sterowania (▲▼), aby wybrać [Trimming].**
- 4 **Naciśnij przycisk sterowania (▶).**  
Zostaną wyświetlone zdjęcia, które można kadrować.
- 5 **Użyj przycisku sterowania (◀▶), aby wybrać zdjęcie do kadrowania.**
- 6 **Naciśnij przycisk OK.**  
Ekran kadrowania zostaje wyświetlony.

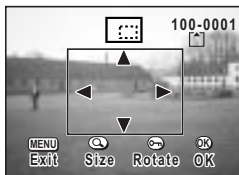

### 7 Kadrowanie obrazu.

- **Na ekranie kadrowania można wykonać następujące czynności.**

Przycisk zoom/☒/Q:	Zmiana rozmiaru zdjęcia
Przycisk ◀▶:	Przełączanie między pionem i poziomem zdjęcia.
Przycisk sterowania (▲▼◀▶):	Zmiana kadru w górę, dół, lewo i prawo.
Przycisk MENU:	Powrót do ekranu wyboru zdjęcia do kadrowania

- 8 Naciśnij przycisk OK.
- 9 Po zakończeniu kadrowania wybierz poziom jakości przyciskiem sterowania (◀▶).

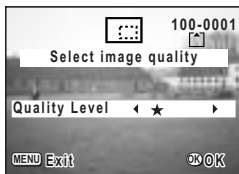

- 10 Naciśnij przycisk OK.  
Skadrowane zdjęcie zostanie zapisane jako nowe zdjęcie.



- Filmów nie można kadrować.
- Nie możesz wybrać wyższego poziomu jakości niż poziom oryginalny.

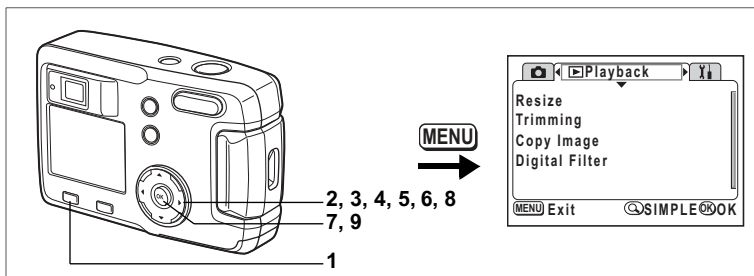

## Edytowanie zdjęć za pomocą filtrów cyfrowych

Dostępne filtry obejmują filtry koloru, takie jak czerwony, niebieski i zielony, oraz filtr jasności, który zmienia jasność zdjęcia. Filtry te mogą być użyte w trybie filtru cyfrowego do edycji zdjęcia.

### ● Filtry kolorowe

Osiem filtrów kolorowych: czarno-biały, sepia, czerwony, różowy, fioletowy, niebieski, zielony i żółty. Kiedy wybierasz filtr kolorowy w trybie filtrów cyfrowych, obraz na monitorze LCD jest również poddawany działaniu filtra w wybranym kolorze. Również zdjęcia będą zapisywane z wybranym filtrem koloru.

### ● Filtr jasności

Zdjęcia edytowane za pomocą filtru jasności mogą być rozjaśnione lub przyciemnione, a następnie zapisane.

- 1 **Naciśnij przycisk MENU.**
- 2 **Naciśnij przycisk sterowania (▶).**  
Menu [▶ Playback] zostaje wyświetlone.  
Jeśli zostanie wyświetlone menu SIMPLE, naciśnij przycisk zoom/☒/Q, a następnie przycisk sterowania (▶).
- 3 **Użyj przycisku sterowania (▲▼), aby wybrać [Digital Filter].**
- 4 **Naciśnij przycisk sterowania (▶).**  
Ekran ustawień filtrów cyfrowych zostaje wyświetlony.
- 5 **Użyj przycisku sterowania (◀▶), aby wybrać zdjęcie do edycji.**
- 6 **Użyj przycisku sterowania (▲▼), aby wybrać żądany filtr cyfrowy.**  
Filtrowane zdjęcie zostanie wyświetlone na monitorze LCD.
  - **Czynności wykonywane za pomocą filtru jasności** ☒☒
    - Przycisk zoom/☒/Q (▲): Rozjaśnia zdjęcie
    - Przycisk zoom/☒/Q (▼): Przyciemnia zdjęcie
- 7 **Naciśnij przycisk OK.**
- 8 **Użyj przycisku sterowania (▲▼), aby wybrać [Overwrite] lub [Save as].**
- 9 **Naciśnij przycisk OK.**  
Obraz poddany edycji z użyciem filtru cyfrowego zostaje zapisany.



# Ustawienia aparatu

## Wywołanie menu [Y] Set-up]

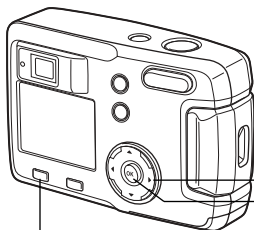

Przekładnik sterowania  
Przycisk OK  
Przycisk MENU

MENU

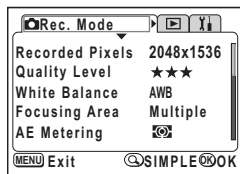

## Formatowanie karty pamięci SD lub wbudowanej pamięci

Formatowanie usuwa wszystkie dane na karcie SD, jeżeli używasz karty, lub wbudowanej pamięci, jeżeli karta pamięci nie została włożona



- Nie otwieraj pokrywki gniazda karty SD w czasie formatowania. Karta może ulec uszkodzeniu.
- Nie należy formatować karty pamięci SD na komputerze lub innym urządzeniu niż aparat. Karta musi być sformatowana w aparacie.
- Formatowanie powoduje również skasowanie zabezpieczonych danych.

**1** Wybierz [Format] w menu SIMPLE lub w menu [Y] Set-up].

**2** Naciśnij przycisk sterowania (▶).  
Zostaje wyświetlony ekran formatowania.

**3** Naciśnij przycisk sterowania (▲▼),  
aby wybrać [Format].

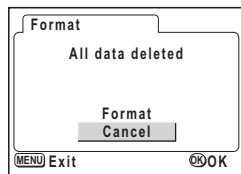

**4** Naciśnij przycisk OK.

Formatowanie zostaje rozpoczęte. Po zakończeniu formatowania aparat jest gotowy do robienia zdjęć.

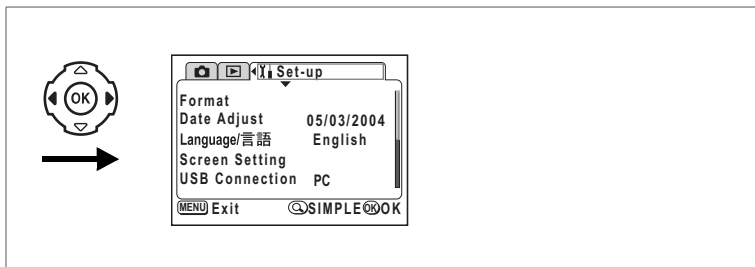

## Zmiana formatu daty oraz daty i czasu

Możesz zmienić początkowe ustawienie daty i czasu.

Możesz także wybrać format, w jakim będzie wyświetlana data w aparacie. Wybierz [mm/dd/rr], [dd/mm/rr] lub [rr/mm/dd].

- 1 Wybierz [Date Adjust] w menu SIMPLE lub w menu [ Set-up].
- 2 Naciśnij przycisk sterowania ( ).  
Zostaje wyświetlony ekran zmiany daty.

Zobacz procedurę ustawiania w "Ustawianie daty i czasu" (str.19).

## Zmiana języka interfejsu

Możesz zmienić język, w jakim są wyświetlane menu, komunikaty o błędach itd.

- 1 Wybierz [Language/言語] w menu SIMPLE lub w menu [ Set-up].
- 2 Naciśnij przycisk sterowania ( ).
- 3 Użyj przycisku sterowania ( ), aby wybrać język.
- 4 Naciśnij przycisk OK dwa razy.  
Aparat jest gotowy do robienia lub wyświetlania zdjęć.



## Wywołanie menu [M] Set-up]

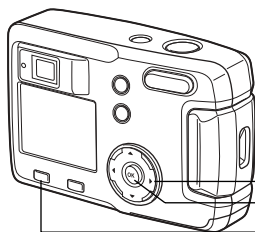

Przycisk sterowania  
Przycisk OK  
Przycisk MENU

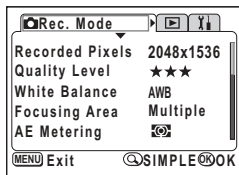

## Zmiana ekranu powitania i koloru tła

- 1 Wybierz [Screen Setting] w menu SIMPLE lub w menu [M] Set-up].
- 2 Naciśnij przycisk sterowania (▶).  
Ekran ustawiania ekranu zostaje wyświetlony.

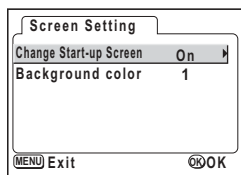

## Zmiana ekranu powitania

Możesz wyświetlać zdjęcie zapisane w aparacie jako ekran powitania po włączeniu aparatu.

- 3 Wybierz [Change Start-up Screen] i naciśnij przycisk sterowania (▶).  
Ekran zmiany ekranu powitania zostaje wyświetlony.
- 4 Użyj przycisku sterowania (◀▶), aby ustawić  [On] lub  [Off].  
 (On) : Ekran powitania jest wyświetlany  
 (Off) : Ekran powitania zostaje ukryty
- 5 Naciśnij przycisk
- 6 Użyj przycisku sterowania (◀▶), aby wybrać zdjęcie, które ma być wyświetlane przy uruchomieniu aparatu.
- 7 Naciśnij przycisk OK cztery razy.

Aparat jest gotowy do robienia lub wyświetlania zdjęć.



Ustawiony ekran powitania nie zostanie usunięty nawet po skasowaniu oryginalnego zdjęcia albo sformatowaniu karty SD lub wbudowanej pamięci. Aby anulować to ustawienie, należy je zresetować. (str.99)

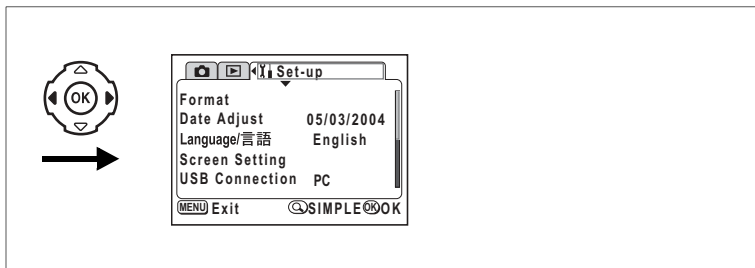

### Ustawienie koloru tła

Możesz ustawić wygląd i kolor tła wyświetlanego na monitorze LCD. Dostępnych jest sześć kolorów.

- 3 Użyj przycisku sterowania (▼), aby wybrać [Background color].**

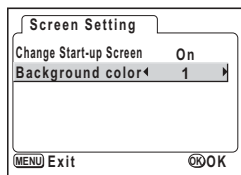

- 4 Użyj przycisku sterowania (◀▶), aby wybrać kolor tła.**  
Wygląd tła i kolor menu zmienią się.
- 5 Naciśnij przycisk OK dwa razy.**  
Aparat jest gotowy do robienia lub wyświetlania zdjęć.

## Wywołanie menu [Yi Set-up]

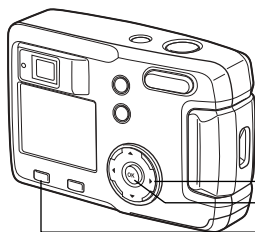

Przycisk sterowania  
Przycisk OK  
Przycisk MENU

MENU  
→

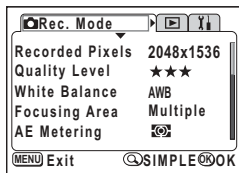

## Czas do uśpienia

Możesz włączyć automatyczne wyłączenie monitora LCD po zadnym czasie bezczynności.

- 1 Wybierz [Sleep Timeout] w menu [Yi Set-up].
- 2 Użyj przycisku sterowania (◀▶), aby wybrać [30sec], [1min], [2min] lub [Off].
- 3 Naciśnij przycisk OK.  
Aparat jest gotowy do robienia lub wyświetlania zdjęć.



Funkcja nie działa po podłączeniu kabla USB.

## Ustawienie automatycznego wyłączenia

Możesz ustawić automatyczne wyłączenie aparatu po zadnym czasie bezczynności.

- 1 Wybierz [Auto Power Off] w menu [Yi Set-up].
- 2 Użyj przycisku sterowania (◀▶), aby wybrać [3min], [5min] lub [Off].
- 3 Naciśnij przycisk OK.  
Aparat jest gotowy do robienia lub wyświetlania zdjęć.



Funkcja automatycznego wyłączenia nie działa przy podłączonym kablu USB.

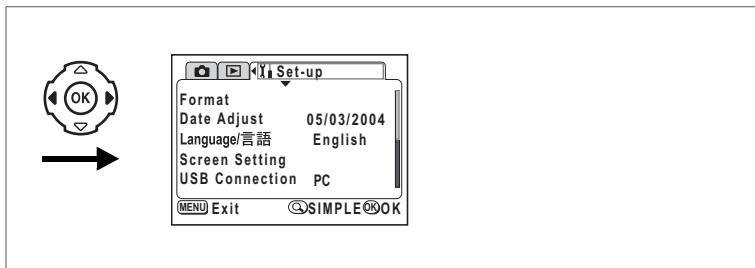

## Zmiana trybu połączenia USB

Tryb połączenia USB jest zmieniany w zależności od tego, czy kabel USB jest podłączony do drukarki (PictBridge) lub komputera.

- 1 Wybierz [USB Connection] w menu [Set-up].
- 2 Użyj przycisku sterowania (◀▶), aby wybrać [PC] lub [PictBridge].
- 3 Naciśnij przycisk OK.  
Aparat jest gotowy do połączenia z komputerem lub drukarką.

## Przywrócenie ustawień domyślnych (Reset)

Możesz zresetować wszystkie ustawienia z wyjątkiem daty i czasu oraz języka/言語

- 1 Wybierz [Reset] w menu [Set-up].
- 2 Naciśnij przycisk sterowania (▶).  
Ekran resetowania zostaje wyświetlony.
- 3 Użyj przycisku sterowania (▲), aby wybrać [Reset].
- 4 Naciśnij przycisk OK.  
Aparat jest gotowy do robienia lub wyświetlania zdjęć.



Naciśnięcie przycisku menu po wykonaniu opisanej tu operacji resetowania spowoduje wyświetlenie menu SIMPLE.

## Załącznik Komunikaty

W czasie używania aparatu na monitorze LCD mogą być wyświetlane następujące komunikaty.

Compression error (Błąd kompresji)	Kompresja zdjęcia nie powiodła się. Zmień rozdzielczość lub poziom jakości i wykonaj zdjęcie jeszcze raz.
Memory card full (Karta pamięci zapelniona) Built-in Memory Full (Wbudowana pamięć zapelniona)	Karta SD lub wbudowana pamięć są zapelnione i nie można zapisać więcej zdjęć. Włóż nową kartę SD lub skasuj zdjęcia. (str.15, 78) Zmień jakość i wielkość, a następnie spróbuj ponownie. (str.41, 42)
Data being recorded (Trwa zapis danych)	Zdjęcie jest zapisywane na karcie SD lub we wbudowanej pamięci.
Image folder could not be created (Utworzenie folderu zdjęć nie jest możliwe)	Najwyższy dostępny numer został przydzielony do obrazu i nie można zapisać więcej obrazów. Włóż nową kartę SD albo sformatuj kartę SD lub wbudowaną pamięć. (str.94)
No image (Brak zdjęcia)	Na karcie SD lub we wbudowanej pamięci nie ma żadnych zdjęć.
Camera cannot display this image (Aparat nie może wyświetlić tego zdjęcia)	Próbujesz wyświetlić zdjęcie w formacie nieobsługiwanym przez aparat. Możesz spróbować wyświetlić je w aparacie innej marki lub w komputerze.
Image protected (Zabezpieczenie obrazu)	Zdjęcie, które próbujesz skasować, jest zabezpieczone.
Setting being recorded (Trwa zapisywanie ustawienia)	Zabezpieczenie zdjęcia lub ustawienie DPOF jest zmieniane.
Settings not stored (Ustawienia nie zostały zapisane)	Karta pamięci SD jest pełna i nie można dokonać ustawień DPOF. Usuń niepotrzebne zdjęcia, a następnie dokonaj ustawień ponownie.
Deleting (Kasowanie)	Zdjęcie jest kasowane.
Battery depleted (Wyczerpana bateria)	Bateria jest rozładowana. Włóż nową baterię. (str.12)









Memory card error (Błąd karty pamięci)	Zrobienie i wyświetlenie zdjęcia nie jest możliwe z powodu problemu związanego z kartą pamięci SD. Spróbuj wyświetlić zdjęcie w komputerze.
Built-in memory error (Błąd wbudowanej pamięci) Format the Built-in memory (Sformatuj wbudowaną pamięć)	Ten komunikat jest wyświetlany, kiedy nie można zapisać lub odtworzyć zdjęcia ze względu na niepoprawne funkcjonowanie wbudowanej pamięci. Spróbuj wyświetlić zdjęcie w komputerze.
Card not formatted (Karta pamięci nie jest sformatowana)	Włożona karta pamięci SD nie jest sformatowana lub została sformatowana na komputerze lub innym urządzeniu niezgodnym z aparatem. (str.94)
Formatting (Formatowanie)	Karta SD lub wbudowana pamięć są formatowane. (str.94)
Card locked (Karta pamięci jest zablokowana)	Przełącznik blokady zapisu karty SD znajduje się w położeniu [LOCK]. (str.16)

W czasie używania funkcji PictBridge na monitorze LCD mogą być wyświetlane następujące komunikaty.

No paper (Brak papieru)	W podłączonej drukarce zabrakło papieru.
No ink (Brak atramentu)	W podłączonej drukarce zabrakło atramentu.
Printer error (Błąd drukarki)	Podłączona drukarka wysłała do aparatu komunikat o błędzie.
Data error (Błąd danych)	Podłączona drukarka wysłała do aparatu komunikat o błędzie danych.
Paper stuck (Zacięcie papieru)	Papier w podłączonej drukarce zaciął się.

# Problemy

Problem	Przyczyna	Usuwanie problemu
Zasilanie nie włącza się	Bateria nie została włożona do aparatu.	Sprawdź, czy bateria jest włożona. Jeżeli nie, włoż baterię.
	Pokrywka baterii/karty jest otwarta.	Zamknij pokrywkę baterii/karty.
	Bateria jest włożona nieprawidłowo.	Sprawdź położenie baterii. Włóż ponownie baterię do pojemnika zgodnie z oznaczeniami symboli $\oplus$ $\ominus$ . (str. 12)
	Bateria jest słaba.	Zainstaluj naładowaną baterię lub użyj zasilacza.
Brak obrazu na monitorze LCD	Aparat jest podłączony do komputera za pomocą kabla USB.	Monitor LCD jest zawsze wyłączony po podłączeniu aparatu do komputera.
	Zdjęcie jest wyświetlane, ale jest słabo widoczne.	Zdjęcia mogą być słabo widoczne na monitorze LCD, kiedy robimy je na zewnątrz w pełnym słońcu.
Migawka nie działa	Lampa błyskowa ładuje się.	Kiedy kontrolka celownika miga na czerwono, lampa ładuje się i nie można robić zdjęć. Kontrolka wyłącza się po zakończeniu ładowania.
	Brak miejsca na karcie SD lub we wbudowanej pamięci.	Włóż kartę pamięci SD z wolnym miejscem lub skasuj niepotrzebne zdjęcia. (str. 15, 78)
	Trwa zapis.	Zaczekaj do zakończenia zapisu.

Problem	Przyczyna	Usuwanie problemu
Obiekt jest nieostry	Obiekt jest trudny do ustawienia ostrości.	Obiekty trudne dla automatyki ostrości: obiekty o niskim kontraście (niebo, białe ściany, itp.), ciemne obiekty, obiekty o drobnym wzorze, obiekty szybko poruszające się, ujęcia przez okna lub siatkę, itp. Ustaw i zablokuj ostrość na obiekcie znajdującym się w tej samej odległości (naciśnij spust migawki do połowy), następnie wyceluj aparat w wybrany obiekt i naciśnij spust migawki do końca.
	Obiekt nie znajduje się w polu ustawiania ostrości.	Ustaw obiekt w kwadratowej ramce (pole ustawiania ostrości) na środku monitora LCD. Jeżeli obiekt znajduje się poza polem ustawiania ostrości, wyceluj aparat na obiekt i zablokuj ostrość (naciśnij spust migawki do połowy), następnie skadruj zdjęcie i naciśnij spust migawki do końca.
	Obiekt jest zbyt blisko.	Ustaw tryb ostrości na  . (str.38)
	Tryb ostrości jest ustawiony na  .	Normalne zdjęcia wyjdą nieostre, jeżeli tryb ostrości jest ustawiony na  .
Zdjęcie jest ciemne	Obiekt jest za daleko w ciemnym otoczeniu, takim jak scena nocna.	Zdjęcie jest ciemne, jeżeli obiekt znajduje się zbyt daleko. Zrób zdjęcie w zasięgu błysku.
	Tło jest ciemne.	Jeżeli robione jest zdjęcie osoby znajdującej się na ciemnym tle, na przykład podczas sceny nocnej, osoba ta będzie dobrze widoczna, podczas gdy tło wydaje się być ciemne. Dzieje się tak, gdyż tło nie zostanie objęte błyskiem. Za pomocą pokrętki wirtualnego ustaw tryb  lub  , dzięki czemu zarówno fotografowana osoba, jak i tło będą wyraźne. (str.52)
Lampa nie błyska	Błysk jest wyłączony.	Ustaw na Auto lub  . (str.40)
	Tryb robienia zdjęć jest ustawiony na  , zdjęcia seryjne lub tryb  .	Błysk nie następuje w tych trybach.

# Dane techniczne

Typ	Cyfrowy aparat kompaktowy z wbudowanym obiektywem zoom																												
Piksele rzeczywiste	3,2 megapikseli																												
Czujnik	3,34 megapikseli (łącznie liczba pikseli) CCD 1/2,7 cala z podstawowym filtrem koloru.																												
Rozdzielczość	Zdjęcia	2048×1536 pikseli, 1600×1200 pikseli, 1024×768 pikseli, 640×480 pikseli																											
	Movie	320×240 pikseli, 160×240 pikseli, bez dźwięku																											
Czułość	Automatyczna, ręczna (odpowiednik ISO50, ISO100, ISO200 i ISO400)																												
Format pliku	Zdjęcia	JPEG (Exif2.2), DCF, DPOF																											
	Movie	MOV (QuickTime Motion JPEG), około 15 klatek na sekundę, bez dźwięku, przełączanie między pełnym kolorem, sepią i obrazem czarno-białym																											
Jakość	Najlepsza, Lepsza, Dobra																												
Nośnik pamięci	Wbudowana pamięć (około 16 MB), karta pamięci SD																												
Pojemność zdjęć	<table border="1"> <thead> <tr> <th rowspan="2">Rozdzielczość \ Jakość</th> <th>Najlepsza</th> <th>Lepsza</th> <th>Dobra</th> <th>Filmy (320×240)</th> <th>Filmy (160×120)</th> </tr> </thead> <tbody> <tr> <td>2048×1536</td> <td>7</td> <td>13</td> <td>19</td> <td rowspan="4">42 sek</td> <td rowspan="4">155 sek</td> </tr> <tr> <td>1600×1200</td> <td>12</td> <td>20</td> <td>28</td> </tr> <tr> <td>1024×768</td> <td>25</td> <td>46</td> <td>58</td> </tr> <tr> <td>640×480</td> <td>54</td> <td>84</td> <td>103</td> </tr> </tbody> </table> <ul style="list-style-type: none"> <li>• Kiedy używana jest wbudowana pamięć (16 MB)</li> </ul>					Rozdzielczość \ Jakość	Najlepsza	Lepsza	Dobra	Filmy (320×240)	Filmy (160×120)	2048×1536	7	13	19	42 sek	155 sek	1600×1200	12	20	28	1024×768	25	46	58	640×480	54	84	103
Rozdzielczość \ Jakość	Najlepsza	Lepsza	Dobra	Filmy (320×240)	Filmy (160×120)																								
	2048×1536	7	13	19	42 sek	155 sek																							
1600×1200	12	20	28																										
1024×768	25	46	58																										
640×480	54	84	103																										
Balans bieli	Auto, światło dzienne, cień, światło sztuczne i fluorescencyjne																												
Obiektyw	Długość ogniskowej	5,8 mm -17,4 mm (odpowiednik 38 - 114mm dla formatu 35 mm)																											
	Maksymalna przysłona	f/2,9 - f/5																											
	Budowa obiektywu	7 elementów w 6 grupach (trzy elementy asferyczne)																											
	Typ zoom	Napędzany elektrycznie																											
Odległości	Około 28,6mm × 21,2mm (pełny ekran) (Użycie trybu makro lub ręcznej ostrości w odległości 2 cm od obiektu, szeroki kąt)																												
Zoom cyfrowy	Tryb zdjęć	Maks. 4x (w kombinacji z zoomem optycznym 3x daje powiększenie do 12x)																											
Celownik	Typ	Wizjer z rzeczywistym powiększeniem optycznym																											
	Powiększenie	Szeroki kąt 0,39x, Tele 1,01x																											
Monitor LCD	1,6 calowy kolorowy ekran TFT LCD z 85 kilopikselami																												

Funkcje odtwarzania	Jedno zdjęcie, indeks 9 zdjęć, powiększanie (maks. 8x), przewijanie, odtwarzanie filmu, wykres, kadrowanie, zmiana rozmiaru, filtry cyfrowe	
Ustawianie ostrości	Typ	Czujnik TTL z wykrywaniem kontrastu
	Zakres ostrości (Obiekt w czolowy)	Normalny: 0,5 m ~ ∞ (pełny zakres zoom) Makro: 0,02m — 0,6m (tylko szeroki kąt) Pejzaż: ∞ (pełny zakres zoom)
	Blokowanie ostrości	Przez naciśnięcie spustu migawki do połowy
Ręczne ustawianie ostrości	0,02m - ∞ (tylko szeroki kąt), 0,5m - ∞ (pełny zakres zoom, bez szerokiego kąta)	
Pomiar ekspozycji	AE Metering	Pomiar TTL przez czujnik (wielosegmentowy, centralno-ważony, punktowy)
	Tryby ekspozycji	Program, tryb zdjęć, film, panorama
	Kompensacja ekspozycji	±2EV (co 1/3EV)
	Movie	Czas nagrywania w zależności od dostępnej pamięci
Migawka	Typ	Elektroniczna/mechaniczna
	Czas	Okolo 1/2000 sek. - 4 sek.
Błysk	Typ	Automatyka błysku z redukcją efektu czerwonych oczu
	Tryby błysku	Auto, błysk wyłączony, błysk włączony, auto + redukcja efektu czerwonych oczu, błysk włączony + redukcja efektu czerwonych oczu
	Zakres	Szeroki kąt: Okolo 0,2 m - 2,9 m z czułością AUTO Tele : Okolo 0,5 m - 1,7 m z czułością AUTO
Tryby rejestracji	Pojedyncze zdjęcia, zdjęcia z samowyzwalaczem, zdjęcia seryjne, wiele zdjęć seryjnych	
Samowyzwalacz	Ze sterowaniem elektronicznym, opóźnienie okolo 2 lub 10 sek.	
Funkcje czasu	Ustawienie czasu	
Zasilanie	Jedna bateria litowa CR-V3, dwie baterie AA (alkaliczne, NiMH, litowe), zasilacz (opcja)	
Trwałość baterii	Okolo 600 zdjęć	(z włączonym monitorem LCD, 50% zdjęć z błyskiem i z użyciem baterii litowo-jonowej CR-V3, zgodnie ze standardami pomiarowymi PENTAX)
Porty wejścia-wyjścia	USB (komunikacja z komputerem PC USB 1.1), złącze zewnętrznego zasilania	
Bezpośredni druk	Obsługiwany standard PictBridge	
Rozmiary	93,5 (W) × 61,5 (H) × 36 (D) mm (bez wystających elementów)	
Waga	130 g (bez baterii i karty pamięci SD)	
Waga przy robieniu zdjęć	180 g (włącznie z bateriami i kartą pamięci SD)	
Akcesoria	Baterie AA (2), kabel USB, oprogramowanie (CD-ROM), pasek, instrukcja obsługi	

## Dodatkowe akcesoria

Do aparatu można podłączać dodatkowe akcesoria

**Zasilacz D-AC5**

**Torba na aparat O-CC2**

**Pasek O-ST18 (\*)**

**Kabel USB I-USB6 (\*)**

**Pozycje oznaczone gwiazdką (\*) są identycznymi elementami jak te, które zostały dostarczone wraz z aparatem.**

## Notatki

Wszystkie aparaty PENTAX nabyte w autoryzowanych sieciach dystrybucji sprzętu fotograficznego objęte są gwarancją dotyczącą zarówno materiałów jak i wykonania przez okres dwunastu miesięcy od daty zakupu. W tym okresie wszelkie uszkodzenia zostaną naprawione oraz części wymienione bez naliczania kosztów pod warunkiem, że sprzęt nie nosi znamion upadku, uszkodzenia spowodowanego piaskiem lub płynem, niewłaściwego obchodzenia się, manipulowania, korozji powstałej na skutek wycieku baterii lub innych chemikaliów, używania niezgodnego z instrukcją lub napraw dokonywanych przez nieautoryzowane punkty serwisowe. Ani producent ani jego autoryzowani przedstawiciele nie biorą odpowiedzialności za jakiegokolwiek naprawy lub zmiany, za wyjątkiem przeprowadzanych po otrzymaniu pisemnej zgody, a także nie bierze odpowiedzialności za opóźnienia i zaginięcie sprzętu, jak również za wszelkie inne uszkodzenia, wynikłe zarówno ze stosowania niewłaściwego materiału, jak i niewłaściwego wykonawstwa; z całą stanowczością stwierdza się, że odpowiedzialność producenta lub jego przedstawicieli, w ramach rękojmi lub gwarancji, określona bezpośrednio jak i pośrednio, jest ściśle ograniczona do wymiany części na zasadach określonych wcześniej. Koszty napraw przeprowadzanych przez nieautoryzowane przez PENTAX punkty serwisowe nie będą refundowane.

**Postępowanie podczas 12-miesięcznego okresu gwarancyjnego**

Jeśli uszkodzenie zostanie wykryte w trakcie dwunastomiesięcznego okresu gwarancyjnego, aparat PENTAX powinien zostać zwrócony do dealera, u którego został zakupiony lub do producenta. Jeśli w danym kraju nie ma przedstawiciela producenta, urządzenie powinno zostać przesłane do producenta wraz z opłaconą opłatą pocztową. W takim przypadku, ze względu na skomplikowane procedury celne, aparat może zostać odesłany po upływie długiego okresu czasu. Jeśli naprawa sprzętu objęta jest umową gwarancyjną, wszelkie naprawy oraz wymiana części zostaną dokonane bez pobierania opłat, a sprzęt zostanie odesłany bezpośrednio po zakończeniu napraw. Jeśli sprzęt nie jest objęty umową gwarancyjną, naliczane zostaną normalne opłaty. Właściciel sprzętu zobowiązany jest do pokrycia wszelkich kosztów transportu. Jeśli aparat PENTAX został zakupiony w kraju innym niż ten, gdzie ma on zostać naprawiony w ramach umowy gwarancyjnej, przedstawiciel producenta może naliczyć opłaty za wykonanie usługi w danym kraju. Jednocześnie, taka sama naprawa zostanie przeprowadzona bez naliczania opłat, jeśli aparat PENTAX zostanie oddany do producenta. We wszystkich jednak przypadkach opłaty transportowe i celne pokrywane są przez właściciela aparatu. Na wypadek konieczności potwierdzenia daty zakupu, należy przechowywać rachunek lub paragon przez przynajmniej jeden rok. Przed wysłaniem sprzętu do naprawy należy upewnić się, że wysyłany jest do autoryzowanego przedstawiciela lub punktu serwisowego. Zawsze przed wydaniem polecenia dokonania naprawy należy najpierw uzyskać jej kosztorys oraz zaaprobować przedstawioną w nim opłatę za dokonanie naprawy.

- Gwarancja nie dotyczy praw konsumenckich.
- W niektórych krajach ogólne warunki umowy gwarancyjnej mogą być zastąpione warunkami typowymi dla danego kraju. Dlatego przy zakupie aparatu zaleca się zapoznanie się z kartą gwarancyjną dostarczaną wraz z produktem lub skontaktowanie się dystrybutorem sprzętu firmy PENTAX z prośbą o przedstawienie dalszych informacji i kopii umowy gwarancyjnej.



Baterie nie są odpadami domowymi. Zużyte baterie należy oddawać do właściwego punktu zbiórki. Również stare i zepsute aparaty fotograficzne nie są odpadami domowymi. Prosimy o pozbywanie się starych aparatów w sposób przyjazny dla środowiska lub odesłanie ich do nas.



Znak CE oznacza zgodność z dyrektywami Unii Europejskiej.





## Notatki

## Notatki

<b>PENTAX Corporation</b>	2-36-9, Maeno-cho, Itabashi-ku, Tokyo 174-8639, JAPAN ( <a href="http://www.pentax.co.jp/">http://www.pentax.co.jp/</a> )
<b>PENTAX Europe GmbH (European Headquarters)</b>	Julius-Vosseler-Strasse, 104, 22527 Hamburg, GERMANY (HQ - <a href="http://www.pentaxeuropa.com">http://www.pentaxeuropa.com</a> ) (Germany - <a href="http://www.pentax.de">http://www.pentax.de</a> )
<b>PENTAX U.K. Limited</b>	PENTAX House, Heron Drive, Langley, Slough, Berks SL3 8PN, U.K. ( <a href="http://www.pentax.co.uk">http://www.pentax.co.uk</a> )
<b>PENTAX France S.A.S.</b>	12/14, rue Jean Poulmarch, 95106 Argenteuil Cedex, FRANCE
<b>PENTAX Benelux B.V.</b>	(for Netherlands) Spinveld 25, 4815 HR Breda, NETHERLANDS ( <a href="http://www.pentax.nl">http://www.pentax.nl</a> ) (for Belgium & Luxembourg) Weiveldlaan 3-5, 1930 Zaventem, BELGIUM ( <a href="http://www.pentax.be">http://www.pentax.be</a> )
<b>PENTAX (Schweiz) AG</b>	Widenholzstrasse 1 Postfach 367 8305 Dietlikon, SWITZERLAND ( <a href="http://www.pentax.ch">http://www.pentax.ch</a> )
<b>PENTAX Scandinavia AB</b>	P.O. Box 650, 75127 Uppsala, SWEDEN ( <a href="http://www.pentax.se">http://www.pentax.se</a> )
<b>PENTAX U.S.A., Inc</b>	600 12 <sup>th</sup> Street, Suite 300 Golden, Colorado 80401, U.S.A. ( <a href="http://www.pentax.com">http://www.pentax.com</a> )
<b>PENTAX Canada Inc.</b>	3131 Universal Drive, Mississauga, Ontario L4X 2E5, CANADA ( <a href="http://www.pentaxcanada.ca">http://www.pentaxcanada.ca</a> )



#### **Apollo Electronics**

Ul. Szyszkowa 35/37  
02-285 Warszawa  
Poland

- Druk na papierze ekologicznym.
- Dane techniczne i wymiary zewnętrzne mogą ulec zmianie bez powiadomienia.